



RENCANA KERJA  
**KECAMATAN**  
**KRAGAN**  
TAHUN 2026

**PEMERINTAH KABUPATEN REMBANG**

---

## KATA PENGANTAR

Puji syukur kepada Tuhan Yang Maha Esa, karena atas limpahan rahmat dan kasihNya akhirnya Rencana Kerja Perangkat Daerah (Renja) Kecamatan Kragan Kabupaten Rembang Tahun 2026 telah terselesaikan dengan baik, maksud disusunnya dokumen ini adalah sesuai amanat Peraturan Menteri Dalam Negeri Nomor 86 Tahun 2017 tentang Tata Cara Perencanaan, Pengendalian Dan Evaluasi Pembangunan Daerah, Tata Cara Evaluasi Raperda tentang RPJPD, dan RPJMD, serta Tata Cara Perubahan RPJPD, RPJMD, dan RKPD.

Renja Kecamatan Kragan Kabupaten Rembang Tahun 2026 bertujuan secara umum sebagai penjabaran dari dokumen Rencana Strategis Kecamatan Kragan Tahun 2025-2029 yang memuat kondisi pelayanan Perangkat Daerah, gambaran visi dan misi, serta rencana pembangunan Perangkat Daerah untuk 1 (satu) tahun yang akan datang.

Semoga dokumen Renja Kecamatan Kragan Kabupaten Rembang Tahun 2026 dapat menjadi pedoman awal bagi penyusunan kebijakan perencanaan dan penganggaran serta menjadi masukan dalam penyusunan Rancangan RKPD Kabupaten Rembang Tahun 2026 guna pencapaian target-target yang telah ditetapkan.

Rembang, 30 Oktober 2025

CAMAT KRAGAN



**NASATON ROFIQ, S.H**

Pembina Tk. I

NIP. 19720209 199112 1 001

Kata Pengantar .....	i
Daftar Isi .....	ii
Daftar Gambar .....	iii
Daftar Tabel .....	iv
<b>BAB I PENDAHULUAN</b>	<b>1</b>
1.1 Latar Belakang .....	1
1.2 Landasan Hukum .....	6
1.3 Maksud dan Tujuan .....	7
1.4 Sistematika Penulisan .....	8
<b>BAB II HASIL EVALUASI RENJA PERANGKAT DAERAH TAHUN LALU</b>	<b>9</b>
2.1 Evaluasi Pelaksanaan Renja Perangkat Daerah Tahun Lalu dan Capaian Renstra Perangkat Daerah .....	9
2.2 Analisis Kinerja Pelayanan Perangkat Daerah .....	15
2.3 Isu-Isu Penting Penyelenggaraan Tugas dan Fungsi Perangkat Daerah .....	20
2.4 Review Terhadap Rancangan Awal RKPD .....	20
2.5 Penelaahan Usulan Program dan Kegiatan Masyarakat .....	27
<b>BAB III. TUJUAN DAN SASARAN PERANGKAT DAERAH</b>	<b>32</b>
3.1 Telaahan terhadap Kebijakan Nasional .....	32
3.2 Tujuan dan Sasaran Renja Perangkat Daerah .....	33
3.3 Program dan Kegiatan .....	35
<b>BAB IV. RENCANA KERJA DAN PENDANAAN PERANGKAT DAERAH</b>	<b>38</b>
<b>BAB V. PENUTUP</b>	<b>43</b>

Daftar Gambar

hal

Gambar 1.1 Hubungan dan Hierarki Perencanaan Pembangunan ..... 2

## DAFTAR TABEL

Tabel 2.1 Rekapitulasi Evaluasi Hasil Pelaksanaan Renja Perangkat Daerah dan Pencapaian Renstra Perangkat Daerah s/d Tahun 2024	10
Tabel 2.2 Realisasi Kinerja dan Keuangan Perangkat Daerah Kecamatan Kragan Kabupaten Rembang Tahun 2024	16
Tabel 2.3 Pencapaian Kinerja Pelayanan Perangkat Daerah Kecamatan Kragan	20
Tabel 2.4 Review Terhadap Rancangan Awal RKPD Tahun 2026	21
Tabel 2.5 Usulan Program dan Kegiatan dari Para Pemangku Kepentingan Tahun 2026	28
Tabel 3.1 Tujuan dan Sasaran Jangka Menengah Perangkat Daerah Kecamatan Kragan Kabupaten Rembang Tahun 2025 - 2029	35
Tabel 4.1 Rumusan Rencana Program, Kegiatan dan Kegiatan Perangkat Daerah Tahun 2026 dan Prakiraan Maju Tahun 2027	39

# **BAB I**

## **PENDAHULUAN**

### **1.1 LATAR BELAKANG**

Sesuai dengan amanat Undang-Undang Nomor 25 Tahun 2004 tentang Sistem Perencanaan Pembangunan Nasional, Undang-undang Nomor 23 Tahun 2014 tentang Pemerintahan Daerah dan Peraturan Menteri Dalam Negeri Nomor 86 Tahun 2017 tentang Tata Cara Perencanaan, Pengendalian Dan Evaluasi Pembangunan Daerah, Tata Cara Evaluasi Raperda tentang RPJPD, dan RPJMD, serta Tata Cara Perubahan RPJPD, RPJMD, dan RKPD, Peraturan Menteri Dalam Negeri Nomor 90 Tahun 2019 Tentang Klasifikasi, Kodefikasi, dan Nomenklatur Perencanaan dan Keuangan Daerah, serta Keputusan Menteri Dalam Negeri Nomor 900.1-2850 Tahun 2025 yang merupakan Perubahan Ketiga atas Kepmendagri Nomor 050-5889 Tahun 2021 Tentang Hasil Verifikasi, Validasi Dan Inventarisasi Pemutakhiran Klasifikasi, Kodefikasi Dan Nomenklatur Perencanaan Pembangunan Dan Keuangan Daerah telah diamanatkan bahwa Pemerintah Daerah diwajibkan menyusun Rencana Kerja Pemerintah Daerah (RKPD) dengan nomenklatur urusan sampai dengan sub kegiatan yang sudah ditentukan.

RKPD merupakan penjabaran dari Rencana Pembangunan Jangka Menengah Daerah (RPJMD) dimana dalam penyusunan RKPD diperlukan masukan dari Perangkat Daerah berupa Rencana Kerja Perangkat Daerah. Renja Perangkat Daerah merupakan dokumen perencanaan pembangunan Perangkat Daerah berjangka 1 (satu) tahun yang memuat kondisi pelayanan Perangkat Daerah, gambaran visi dan misi, serta rencana pembangunan Perangkat Daerah untuk 1 (satu) tahun yang akan datang.

Renja Perangkat Daerah juga merupakan penjabaran dari Rencana Strategis (Renstra) Perangkat Daerah yang merupakan penjabaran RPJMD oleh Perangkat Daerah. Renstra Perangkat Daerah merupakan dokumen perencanaan pembangunan oleh Perangkat Daerah untuk jangka waktu 5 (lima) tahun sesuai dengan jangka waktu RPJMD. Selanjutnya dalam rangka meningkatkan kualitas dan akuntabilitas dalam pelaksanaan pembangunan maka Renja Perangkat Daerah disusun dengan melibatkan seluruh pemangku kepentingan yang ada di Perangkat Daerah berdasarkan atas tugas pokok fungsi serta urusan pemerintahan yang menjadi tanggung jawab Perangkat Daerah.

Rencana Kerja Kecamatan Kragan Kabupaten Rembang Tahun 2026 diawali dengan penyusunan dokumen rancangan awal Rencana Kerja Kecamatan Kragan Kabupaten Rembang untuk periode Tahun 2026 yang memuat kebijakan, program, dan kegiatan pembangunan yang didasarkan pada kondisi, potensi, permasalahan, kebutuhan nyata, dan aspirasi masyarakat yang tumbuh berkembang di Kabupaten Rembang dan berorientasi pada hasil yang akan dicapai selama kurun waktu 1 (satu)

tahun di Tahun 2026. Renja Kecamatan Kragan Tahun 2026 memiliki keterkaitan yang erat dan sejalan dengan arah pembangunan nasional, provinsi, dan mendukung arah perencanaan pembangunan daerah.

Adapun Keterkaitan hubungan dan hierarki perencanaan pembangunan yang ada pada Renja Kecamatan Kragan Tahun 2026 dapat dilihat pada gambar 1.1 berikut.

Gambar 1.1

Hubungan dan Hierarki Perencanaan Pembangunan

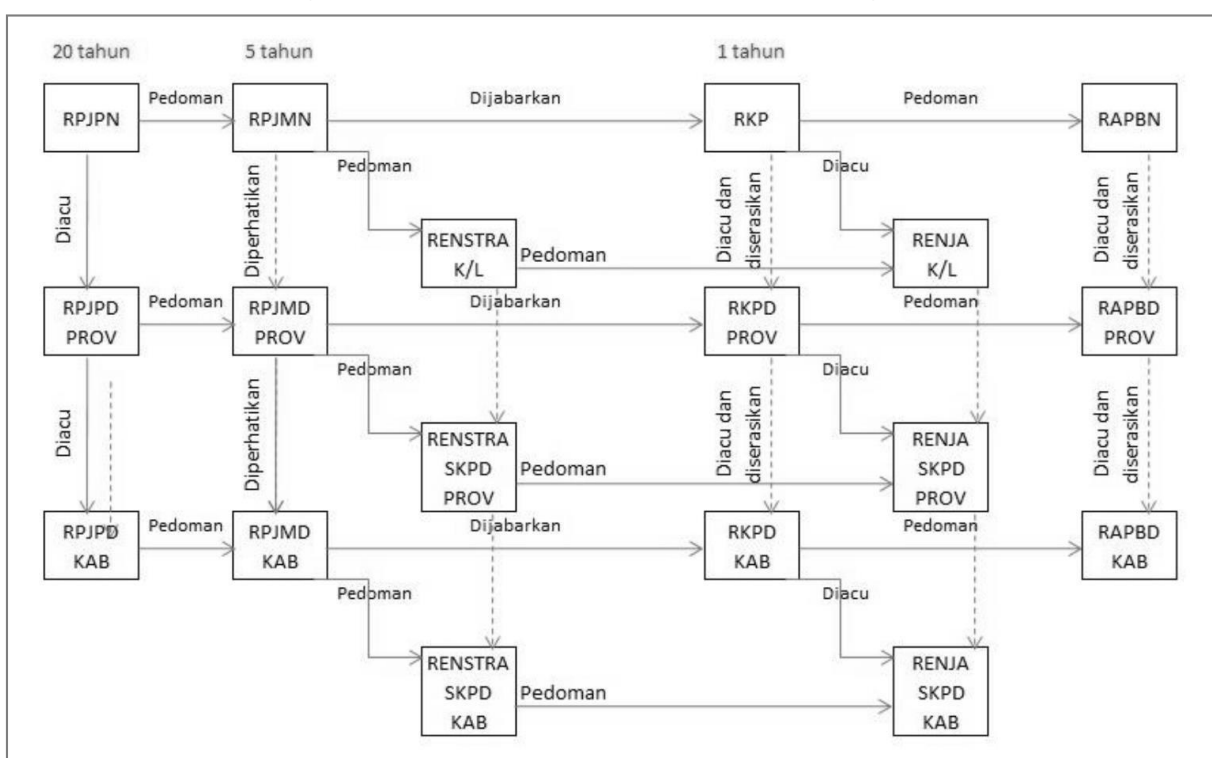

Renja Kecamatan Kragan Kabupaten Rembang Tahun 2026 disusun dengan serangkaian tahapan dan kegiatan penyusunan sebagai berikut :

#### A. Pengolahan Data dan Informasi

Pengolahan data dan informasi dalam menyusun Renja Kecamatan Kragan, pada dasarnya sama dengan pengolahan data dan informasi penyusunan RKPD. Bedanya, data dan informasi yang diolah mencakup bahan yang diperlukan dalam rangka analisis kondisi kinerja dan permasalahan pelayanan internal Kecamatan Kragan, yang menyangkut aspek :

- 1) Kondisi Pelayanan Kecamatan Kragan
- 2) Organisasi dan Tatalaksana Kecamatan Kragan;
- 3) Hasil evaluasi pelaksanaan Renja Kecamatan Kragan tahun sebelumnya;
- 4) Hasil evaluasi pencapaian target program dan kegiatan Renstra Kecamatan Kragan;
- 5) Kondisi dan rencana tata ruang wilayah;
- 6) Peraturan perundangan yang terkait dengan tugas dan fungsi pelayanan Kecamatan Kragan;
- 7) Pedoman dan standar-standar teknis dan perencanaan Kecamatan Kragan;

- 8) Data kependudukan dan informasi dasar kewilayahan;
- 9) Rancangan awal RKPD Kabupaten Rembang Tahun 2026;
- 10) Program dan kegiatan yang akan dilaksanakan oleh Pemerintah Pusat dan Pemerintah Provinsi;
- 11) Data Pokok Pembangunan Kecamatan Kragan; dan
- 12) Informasi lain terkait pelayanan Kecamatan Kragan.

B. Analisis gambaran pelayanan Kecamatan Kragan;

Langkah-langkah untuk menganalisa kinerja pelayanan di Kecamatan Kragan adalah :

1. Menampilkan indikator kinerja yang digunakan untuk mengukur kinerja pelayanan Kecamatan Kragan.
2. Mengidentifikasi variabel/data mentah pada setiap jenis indikator kinerja dalam format sebagaimana Laporan Capaian IKPD;
3. Mengidentifikasi besaran target untuk setiap jenis indikator dalam Renstra Kecamatan Kragan untuk kondisi tahun 2021-2026;
4. Menghitung realisasi dan capaian kinerja sampai dengan tahun 2024, dan perkiraan realisasi Tahun 2026 berdasarkan APBD yang telah disahkan untuk pelaksanaan Tahun 2026;
5. Menampilkan data pokok pembangunan yang terdiri dari definisi, rumus, tabel pokok, analisis, dan data dukung dari semua indikator kinerja pada Kecamatan Kragan.

C. Mereview hasil evaluasi pelaksanaan Renja Kecamatan Kragan tahun lalu berdasarkan Renstra Kecamatan Kragan;

Review hasil evaluasi mencakup :

1. Realisasi program atau kegiatan yang telah memenuhi target kinerja yang direncanakan;
2. Realisasi program atau kegiatan yang melebihi target kinerja yang direncanakan;
3. Realisasi program atau kegiatan yang tidak memenuhi target kinerja yang direncanakan;

Mereview faktor penyebab tidak tercapainya kinerja program atau kegiatan tersebut. Menganalisis implikasi/dampak yang timbul terhadap target kinerja kegiatan dan kinerja pelayanan Kecamatan Kragan. Merumuskan suatu kebijakan atau tindakan perencanaan dan penganggaran yang perlu diambil untuk mengatasi faktor-faktor penyebab tersebut. Review capaian kinerja kegiatan dalam Renstra Kecamatan Kragan dilakukan melalui langkah-langkah sebagai berikut:

- Identifikasi sasaran pembangunan, prioritas program dan target kinerja program;
- Evaluasi pencapaian prioritas kegiatan dan target kinerja kegiatan berdasarkan hasil evaluasi pelaksanaan Renstra Kecamatan Kragan tahun-tahun sebelumnya, untuk melihat sejauh mana pencapaian kinerja terhadap target kinerja Renstra Kecamatan Kragan;
- Rumusan kemungkinan permasalahan pembangunan daerah dikaitkan dengan capaian kinerja kegiatan Renstra Kecamatan Kragan dan pencapaian visi dan misi kepala daerah;
- Identifikasikan kebijakan yang diperlukan untuk tahun rencana berdasarkan capaian kinerja Renstra Kecamatan Kragan sampai dengan tahun berjalan, misalnya kegiatan apa yang perlu dipacu pembangunannya dan bagaimana strategi untuk mencapai keberhasilan dari pelaksanaannya.

#### D. Isu- isu penting penyelenggaraan tugas dan fungsi Kecamatan Kragan;

Perumusan isu-isu penting penyelenggaraan tugas dan fungsi Kecamatan Kragan, dimaksudkan untuk menentukan permasalahan, hambatan atas pelaksanaan program dan kegiatan penyelenggaraan tugas dan fungsi Kecamatan Kragan berdasarkan hasil evaluasi pelaksanaan Renja Kecamatan Kragan tahun sebelumnya, serta capaian kinerja Renstra Kecamatan Kragan Isu-isu penting yang dimaksud mencakup :

1. Sejauhmana tingkat kinerja pelayanan Kecamatan Kragan dan hal kritis yang terkait dengan pelayanan Kecamatan Kragan;
2. Permasalahan dan hambatan yang dihadapi dalam menyelenggarakan tugas dan fungsi Kecamatan Kragan;
3. Dampak terhadap pencapaian visi dan misi kepala daerah, capaian program nasional dan internasional, seperti SPM (Standar Pelayanan Minimal) dan SDG's (Sustainable Development Goals);
4. Berlakunya Undang-Undang Nomor 23 Tahun 2014 tentang Pemerintahan Daerah;
5. Tantangan dan peluang dalam meningkatkan pelayanan Kecamatan Kragan;
6. Formulasi isu-isu penting berupa rekomendasi dan catatan yang strategis untuk di tindaklanjuti dalam perumusan program dan kegiatan prioritas tahun yang di rencanakan.

#### E. Telaahan terhadap Rancangan Awal RKPD;

Telaah terhadap Rancangan Awal RKPD, meliputi kegiatan identifikasi prioritas program dan kegiatan, indikator kinerja program atau kegiatan, tolak ukur atau target sasaran program atau kegiatan, serta pagu indikatif yang dialokasikan untuk setiap

program atau kegiatan untuk Kecamatan Kragan. Tahapan kegiatan telaahan yang dilakukan, adalah:

1. Mengidentifikasi program dan kegiatan prioritas yang tercantum di dalam rancangan awal RKPD;
2. Mengidentifikasi jenis program dan kegiatan apa saja yang sesuai dan yang tidak sesuai antara arahan rancangan awal RKPD dengan hasil analisis kebutuhan;
3. Mengidentifikasi program dan kegiatan yang akan didanai dengan APBD menurut objek pendapatan daerah dan penerimaan pembiayaan daerah.

#### F. Perumusan tujuan dan sasaran;

Perumusan tujuan dan sasaran didasarkan atas rumusan isu-isu penting penyelenggaraan tugas dan fungsi Kecamatan Kragan yang dikaitkan dengan sasaran target kinerja Renstra Kecamatan Kragan.

#### G. Penelaahan usulan program dan kegiatan dari masyarakat;

Kajian usulan program dan kegiatan dari masyarakat merupakan bagian dari kegiatan jaring aspirasi terkait kebutuhan dan harapan pemangku kepentingan, terhadap prioritas dan sasaran pelayanan serta kebutuhan pembangunan tahun yang direncanakan, sesuai dengan tugas dan fungsi Kecamatan Kragan.

Usulan program atau kegiatan yang berasal dari masyarakat lebih bersifat teknis sehingga lebih tepat untuk diakomodasi dan dilaksanakan oleh perangkat daerah lain dan bukan oleh Kecamatan Kragan. Namun dalam proses ini Kecamatan Kragan mempunyai peran yang sangat penting karena proses pengakomodasian usulan masyarakat dilaksanakan dalam desk perencanaan yang dilakukan oleh Kecamatan Kragan terhadap seluruh Perangkat Daerah yang lain.

#### H. Perumusan kegiatan prioritas dan strategis;

Perumusan program dan kegiatan sesuai dengan prioritas dan sasaran pembangunan tahun yang direncanakan berdasarkan tingkat urgensi dan relevansinya, yang disesuaikan dengan kebutuhan dan kemampuan untuk memecahkan isu-isu penting terkait penyelenggaraan tugas dan fungsi Kecamatan Kragan dalam pembangunan daerah.

#### I. Penyajian awal dokumen renja Kecamatan Kragan;

Penyusunan dokumen renja Kecamatan Kragan merupakan kegiatan penulisan dan penyajian dari seluruh proses yang dilakukan mulai dari pengolahan data/informasi, analisis dan perumusan program atau kegiatan dalam bentuk sebuah dokumen.

#### J. Telaahan Kebijakan Nasional;

Telaahan kebijakan nasional yang perlu dicermati adalah prioritas dan sasaran pembangunan nasional untuk tahun rencana yang terkait dengan pembangunan daerah kabupaten, seperti reformasi birokrasi dan tata kelola, bidang pendidikan, kesehatan, penanggulangan kemiskinan, ketahanan pangan, infrastruktur, iklim investasi dan iklim usaha, energi, lingkungan hidup dan pengelolaan bencana, daerah tertinggal, terdepan, terluar dan pascakonflik, kebudayaan, kreatifitas, dan inovasi teknologi, politik, hukum dan keamanan.

#### K. Penyempurnaan Renja Kecamatan Kragan;

Penyempurnaan Renja Kecamatan Kragan perlu dilakukan setelah mendapatkan masukan dari verifikator pada saat desk rancangan kerja.

#### L. Pembahasan forum Perangkat Daerah;

Pembahasan dalam forum Perangkat Daerah Kabupaten bertujuan untuk menyelaraskan rumusan Renja Kecamatan Kragan dengan saran dan masukan dari tim desk Renja Perangkat Daerah.

#### M. Penyesuaian dokumen Renja Kecamatan Kragan dengan hasil pembahasan forum Perangkat Daerah.

Dokumen Renja Kecamatan Kragan yang telah didiskusikan dalam Forum Perangkat Daerah, perlu disesuaikan kembali dengan masukan dari hasil kesepakatan yang diperoleh dari pembahasan Forum Perangkat Daerah.

## **1.2 LANDASAN HUKUM**

Adapun yang menjadi landasan hukum dalam penyusunan Renja Kecamatan Kragan Tahun 2026 adalah sebagai berikut:

1. Undang-Undang Nomor 25 Tahun 2004 tentang Sistem Perencanaan Pembangunan Nasional;
2. Undang-Undang Nomor 23 Tahun 2014 tentang Pemerintahan Daerah, sebagaimana telah beberapa kali diubah terakhir dengan Undang-Undang Republik Indonesia Nomor 9 Tahun 2015 tentang Perubahan Atas Undang- Undang Nomor 23 Tahun 2014 tentang Pemerintahan Daerah;
3. Peraturan Pemerintah Republik Indonesia Nomor 8 Tahun 2008 tentang tahapan Tata Cara Penyusunan, Pengendalian dan evaluasi Pelaksanaan Rencana Pembangunan Daerah;

4. Peraturan Menteri Dalam Negeri Nomor 86 Tahun 2017 Tentang Tata cara Perencanaan, Pengendalian dan Evaluasi Pembangunan Daerah, Tata Cara Evaluasi Rancangan Peraturan Daerah Tentang Rencana Pembangunan Jangka Panjang Daerah dan Rencana Pembangunan Jangka Menengah Daerah, serta Tata Cara Perubahan Rencana Pembangunan Jangka Panjang Daerah, Rencana Pembangunan Jangka Menengah Daerah, dan Rencana Kerja Pemerintah Daerah;
5. Peraturan Daerah Kabupaten Rembang Nomor 5 Tahun 2016 tentang Pembentukan dan Susunan Perangkat Daerah Kabupaten Rembang;
6. Peraturan Daerah Kabupaten Rembang Nomor 2 Tahun 2021 tentang Rencana Pembangunan Jangka Menengah Daerah Kabupaten Rembang Tahun 2021 - 2026;
7. Peraturan Daerah Kabupaten Rembang Nomor 3 Tahun 2024 Tentang Rencana Pembangunan Jangka Panjang Daerah Tahun 2025-2045;
8. Peraturan Daerah Kabupaten Rembang Nomor 7 Tahun 2025 tentang Rencana Pembangunan Jangka Menengah Daerah Tahun 2025-2029;
9. Peraturan Bupati Rembang Nomor 79 Tahun 2021 tentang Kedudukan, Susunan Organisasi, Tugas dan Fungsi serta Tata Kerja Kecamatan;
10. Peraturan Bupati Rembang Nomor 24 tahun 2025 tentang Rencana Kerja Pemerintah Daerah Tahun 2026;
11. Peraturan Bupati Rembang nomor 30 tahun 2025 tentang Rencana Strategis Perangkat Daerah Tahun 2025-2029.

### **1.3 MAKSUD DAN TUJUAN**

Maksud disusunnya Renja Kecamatan Kragan Tahun 2026 adalah sebagai pedoman bagi Kecamatan Kragan Kabupaten Rembang dalam rangka merumuskan prioritas kegiatan pembangunan daerah, sasaran dan target sasaran beserta indikatornya yang akan menjadi tolok ukur penilaian kinerja Kecamatan Kragan untuk Tahun 2026 sesuai dengan tugas pokok dan fungsi Kecamatan Kragan.

Adapun tujuan dari disusunnya Renja Kecamatan Kragan Tahun 2026 adalah antara lain sebagai berikut :

1. Untuk mengoptimalkan peran, fungsi, dan mewujudkan perencanaan pembangunan daerah Tahun 2026 yang akuntabel, partisipatif, bermanfaat, tepat sasaran, dan berkesinambungan;
2. Sebagai acuan pelaksanaan program dan kegiatan Kecamatan Kragan selama kurun waktu 1 tahun yaitu Tahun 2026 sesuai penjabaran Renstra Kecamatan Kragan Tahun 2025-2029;
3. Memberikan arahan yang jelas atas target kinerja dari masing-masing program dan kegiatan Kecamatan Kragan Tahun 2026;
4. Sebagai acuan dalam rangka pelaksanaan evaluasi kinerja program dan kegiatan Kecamatan Kragan Tahun 2026; dan

5. Sebagai bahan penyusunan Laporan Kinerja Intansi Pemerintah (LKjIP) Kecamatan Kragan Tahun 2026.

#### **1.4 Sistematika Penulisan**

Adapun sistematika penulisan dalam penyajian Renja Kecamatan Kragan Tahun 2026 adalah sebagai berikut:

##### **BAB I. PENDAHULUAN**

- 1.1 Latar Belakang.
- 1.2 Landasan Hukum.
- 1.3 Maksud dan Tujuan.
- 1.4 Sistematika Penulisan.

##### **BAB II. HASIL EVALUASI RENJA PERANGKAT DAERAH TAHUN LALU**

- 2.1 Evaluasi Pelaksanaan Renja Perangkat Daerah Tahun Lalu dan Capaian Renstra Perangkat Daerah.
- 2.2 Analisis Kinerja Pelayanan Perangkat Daerah.
- 2.3 Isu-Isu Penting Penyelenggaran Tugas dan Fungsi Perangkat Daerah.
- 2.4 Review Terhadap Rancangan Awal RKPD.
- 2.5 Penelaahan Usulan Program dan Kegiatan Masyarakat.

##### **BAB III. TUJUAN DAN SASARAN PERANGKAT DAERAH**

- 3.1 Telaahan terhadap Kebijakan Nasional.
- 3.2 Tujuan dan Sasaran Renja Perangkat Daerah.
- 3.3 Program dan Kegiatan.

##### **BAB IV. RENCANA KERJA DAN PENDANAAN PERANGKAT DAERAH**

##### **BAB V. PENUTUP**

## BAB II

### HASIL EVALUASI RENJA PERANGKAT DAERAH TAHUN LALU

#### **2.1 Evaluasi Pelaksana Renja Perangkat Daerah Tahun Lalu dan Capaian Renstra Perangkat Daerah Tahun 2021 – 2026**

Dalam melakukan penyusunan Renja Kecamatan Kragan Tahun 2026, diperlukan adanya evaluasi atas pelaksanaan Renja Kecamatan Kragan Tahun 2024 terhadap capaian Renstra Kecamatan Kragan Tahun 2021-2026, serta evaluasi terhadap proyeksi capaian Renja untuk tahun berjalan yaitu Tahun 2025.

Evaluasi dilaksanakan dengan membandingkan proyeksi capaian akhir Renja Kecamatan Kragan sampai dengan tahun berjalan yaitu Tahun 2025 terhadap target di Tahun 2026.

Evaluasi terhadap capaian Renstra Kecamatan Kragan Tahun 2021-2026 telah dapat dilakukan, dimana capaian kinerja Tahun 2025 sebagai tahun kelima pelaksanaan Renstra Kecamatan Kragan 2021- 2026 dapat diketahui. Adapun hasil evaluasi adalah sebagaimana disajikan pada tabel 2.1, berikut :

Tabel 2.1

## Rekapitulasi Evaluasi Hasil Pelaksanaan Renja Perangkat Daerah dan Pencapaian Renstra Perangkat Daerah s/d Tahun 2024

## Kabupaten Rembang

KODE	Urusan/Bidang Urusan Pemerintah Daerah dan Program /Kegiatan/Sub.Kegiatan	Indikator Kinerja Program (outcomes)/Kegiatan (output) / Sub.Kegiatan	Target Kinerja Capaian Program (Renstra Perangkat Daerah) Tahun 2024	Realisasi Target Kinerja Hasil Program dan Keluaran Kegiatan s/d Tahun 2024	Target dan Realisasi Kinerja Program, Kegiatan dan Sub Kegiatan Tahun 2024			Target Program dan Kegiatan (Renja Perangkat Daerah Tahun 2025)	Perkiraan Realisasi Capaian Target Renstra PD s/d Tahun berjalan						
					Target Renja Perangkat Daerah Tahun 2024	Realisasi Renja Perangkat Daerah Tahun 2024	Tingkat Realisasi (%)		Realisasi Capaian Program dan Kegiatan s/d Tahun berjalan Tahun 2025	Tingkat Capaian Realisasi Target Renstra (%)					
1	2	3	4	5	6	7	8 = (7/6) * 100	9	10	11=(10/4)					
7		Unsur Kewilayahan													
7	01	Administrasi Pemerintahan (Kecamatan)													
7	01	01													
7	01	01	2	01	Program Penunjang Urusan Pemerintahan Daerah Kabupaten/ Kota	Nilai SAKIP OPD	60-70	67,15	60-70	67,15	95,93	70	67,45	96,36	
7	01	01	2	01	Perencanaan, Penganggaran dan Evaluasi Kinerja Perangkat Daerah	Persentase Keselarasan Perencanaan terhadap Capaian Kinerja Perangkat Daerah	87,5	89	87,5	89	101,71	100	50	50,00	
7	01	01	2	01	01	Penyusunan Dokumen Perencanaan Perangkat Daerah	Jumlah Dokumen Perencanaan Perangkat Daerah	2	4	2	4	200,00	2	1	50,00
7	01	01	2	01	07	Evaluasi Kinerja Perangkat Daerah	Jumlah Laporan Evaluasi Kinerja Perangkat Daerah	4	4	4	4	100,00	1	-	#VALUE!
7	01	01	2	02	Administrasi Keuangan Perangkat Daerah	Persentase Dokumen pelaporan keuangan dengan kualitas baik	100	100	100	100	100,00	100	50	50,00	
7	01	01	2	02	01	Penyediaan Gaji dan Tunjangan ASN	Jumlah Orang yang Menerima Gaji dan Tunjangan ASN	18	16	18	16	88,89	18	16	88,89
7	01	01	2	02	03	Pelaksanaan Penatausahaan dan Pengujian/Verifikasi Keuangan SKPD	Jumlah Dokumen Penatausahaan dan Pengujian/Verifikasi Keuangan SKPD	12	12	12	12	100,00	12	5	41,67

7	01	02	2	02	05	Koordinasi dan Penyusunan Laporan Keuangan Akhir Tahun SKPD	Jumlah Laporan Keuangan Akhir Tahun SKPD dan Laporan Hasil Koordinasi Penyusunan Laporan Keuangan Akhir Tahun SKPD	1	1	1	1	100,00	1	-	#VALUE!	
7	01	02	2	05		Administrasi Kepegawaian Perangkat Daerah	Persentase Dokumen Kepegawaian yang dikelola dengan baik	100	100	100	100	100,00	100	50	50,00	
7	01	02	2	05	03	Pendataan dan Pengolahan Administrasi Kepegawaian	Jumlah Dokumen Pendataan dan Pengolahan Administrasi Kepegawaian	1		11			12	6	50,00	
7	01	02	2	05	05	Monitoring, Evaluasi, dan Penilaian Kinerja Pegawai	Kinerja Pegawai Jumlah Dokumen Manajemen Kepegawaian yang dikelola dengan baik	1								
7	01	01	2	06		Administrasi Umum Perangkat Daerah	Persentase Pemenuhan Pelayanan Administrasi Perkantoran	100	100	100	100	100,00	100	50	50,00	
7	01	01	2	06	01	Penyediaan Komponen Instalasi Listrik/Penerangan Bangunan Kantor	Jumlah Paket Pemenuhan Pelayanan Penerangan Bangunan Kantor	1	1	1	1	100,00	12	6	50,00	
7	01	01	2	06	02	Penyediaan Peralatan dan Perlengkapan Kantor	Jumlah Paket Pemenuhan Penyediaan Peralatan dan Perlengkapan Kantor	12		12			12	6	50,00	
7	01	01	2	06	03	Penyediaan Peralatan Rumah Tangga	Jumlah Paket Pemenuhan Penyediaan Peralatan Rumah Tangga	12		12			12	6		
7	01	01	2	06	04	Penyediaan Bahan Logistik Kantor	Jumlah Paket Pemenuhan Penyediaan Bahan Logistik Kantor	12	12	12	12	100,00	12	6		
7	01	01	2	06	05	Penyediaan barang Cetak dan Penggandaan	Jumlah Paket Pemenuhan Penyediaan Barang Cetak dan Penggandaan	12	12	12	12	100,00	12	6	50,00	
7	01	01	2	06	07	Penyediaan Bahan Material	Jumlah Paket Pemenuhan Penyediaan Bahan Material	12	12	12	12	100,00	12	6	50,00	
7	01	01	2	06	09	Penyelenggaraan Rapat Koordinasi dan Konsultasi SKPD	Jumlah Laporan Rekomendasi Hasil Rapat Koordinasi yang ditindaklanjuti	12		12			12	6		
7	01	01	2	07		Pengadaan Barang Milik Daerah Penunjang Urusan Pemerintah Daerah	Persentase Ketercukupan Sarana Prasarana Aparatur	100		100			100	-	#VALUE!	

7	01	01	2	07	06	Pengadaan Peralatan dan Mesin Lainnya	Jumlah Unit Peralatan dan Mesin Lainnya yang disediakan	1		1			0	-	#VALUE!
7	01	01	2	07	10	Pengadaan Sarana dan Prasarana Gedung Kantor atau Bangunan Lainnya	Jumlah Sarana dan Prasarana Gedung Kantor atau Bangunan Lainnya yang Disediakan	1		1			10,00	-	#VALUE!
7	01	01	2	08		Penyediaan Jasa Penunjang Urusan Pemerintahan Daerah	Persentase Pemenuhan Pelayanan Administrasi Perkantoran	100	100	100	100	100,00	100	50	50,00
7	01	01	2	08	01	Penyediaan Jasa Surat Menyurat	Jumlah Laporan Penyediaan Jasa Surat Menyurat	12		12			12	6	50,00
7	01	01	2	08	02	Penyediaan Jasa Komunikasi, Sumber Daya Air dan Listrik	Jumlah Laporan Penyediaan Jasa Komunikasi, Sumber Daya Air dan Listrik	12	12	12	12	100,00	12	6	50,00
7	01	01	2	08	04	Penyediaan Jasa Pelayanan Umum Kantor	Jumlah Laporan Penyediaan Jasa Pelayanan Umum Kantor yang Disediakan	12	12	12	12	100,00	12	3	25,00
7	01	01	2	09		Pemeliharaan barang Milik Daerah Penunjang Urusan Pemerintah Daerah	Persentase BMD Dengan Kondisi Baik	100	100	100	100	100,00	100	50	50,00
7	01	01	2	09	01	Penyediaan Jasa Pemeliharaan, Biaya Pemeliharaan dan Pajak Kendaraan Perorangan Dinas atau Kendaraan Dinas Jabatan	Jumlah Kendaraan Perorangan Dinas atau Kendaraan Dinas Jabatan yang Dipelihara dan dibayarkan Pajakny	20	17	20	17	85,00	19	9	47,37
7	01	01	2	01	06	Pemeliharaan Peralatan dan Mesin lainnya	Jumlah Peralatan dan Mesin Lainnya yang Dipelihara	12	20	12	20	166,67	20	9	45,00
7	01	01	2	01	09	Pemeliharaan/ Rehabilitasi Gedung Kantor dan Bangunan lainnya	Jumlah Gedung Kantor dan Bangunan Lainnya yang Dipelihara/ Direhabilitasi	4	4	4	4	100,00	1	-	#VALUE!
7	01	02	2			Program Pemerintahan dan Pelayanan Publik	Capaian Urusan Pemerintahan yang diimpahkan Kepada Camat	100	100	100	100	100,00	100	50	50,00
7	01	02	2	01		Koordinasi Penyelenggaraan Kegiatan Pemerintahan di Tingkat Kecamatan	Persentase Penyelenggaraan Kegiatan Pemerintahan di Tingkat Kecamatan	100	100	100	100	100,00	100	50	50,00
							Persentase Pemerintah Desa yang lunas bayar PBB	100	90,63	100	90,63	90,63			
7	01	02	2	01	02	Peningkatan Efektifitas Kegiatan Pemerintahan di Tingkat Kecamatan	Jumlah Dokumen Peningkatan Efektifitas Kegiatan Pemerintahan di Tingkat Kecamatan	12	12	12	12	100	27	27	100,00

7	01	02	2	02		Penyelenggaraan Urusan Pemerintahan yang Tidak Dilaksanakan oleh Unit Kerja Perangkat Daerah yang Ada di Kecamatan	% Penyelenggaraan Kegiatan Pemerintahan di Tingkat Kecamatan	100	100	100	100	100	100	50	50,00
7	01	02	2	02	03	Peningkatan Efektifitas Pelaksanaan Pelayanan kepada Masyarakat di Wilayah Kecamatan	Jumlah Laporan Peningkatan Efektifitas Pelaksanaan Pelayanan kepada Masyarakat di Wilayah Kecamatan	12	12	12	12	100,00	12	6	50,00
7	01	02	2	01		Program Pemberdayaan Masyarakat	Persentase Kontribusi Dana Desa/ Kelurahan untuk Pemberdayaan Masyarakat	100	100	100	100	100,00	100	50	50,00
7	01	03	2	01			Jumlah Desa Dengan Swadaya Masyarakat ≥ Rp 20.000.000,-	15	27	15	27	180,00	16	27	168,75
7	01	03	2	01		Koordinasi Kegiatan Pemberdayaan Desa	Persentase Penyelenggaraan Penunjang kesejahteraan masyarakat yang ditangani	100	100	100	100	100,00	100	50	50,00
7	01	03	2	01	01	Peningkatan Partisipasi Masyarakat dalam Forum Musyawarah Perencanaan Pembangunan di Desa	Jumlah Lembaga Kemasyarakatan yang Berpartisipasi dalam Forum Musyawarah	7	7	7	7	100,00	7	7	100,00
7	01	02	2	01	03	Peningkatan Efektifitas Kegiatan Pemberdayaan Masyarakat di Wilayah Kecamatan	Jumlah Laporan Peningkatan Efektivitas Kegiatan Pemberdayaan Masyarakat di Wilayah Kecamatan	12	12	12	12	100,00	27	27	100,00
7	01	04	2	01		Program Koordinasi Ketentraman dan Ketertiban	Cangkupan Penyelenggaraan Urusan Ketentraman dan Ketertiban Umum	100	100	100	100	100,00	100	50	50,00
7	01	04	2	01		Koordinasi Upaya Penyelenggaraan Ketentraman dan Ketertiban Umum	Persentase Penyelesaian Permasalahan Ketentraman dan Ketertiban Umum	100	100	100	100	100,00	100	50	50,00
7	01	04	2	01	01	Sinergitas dengan Kepolisian Negara Republik Indonesia, Tentara Nasional Indonesia dan Instansi Vertikal di Wilayah Kecamatan	Jumlah Laporan Hasil Sinergitas dengan Kepolisian Negara Republik Indonesia, Tentara Nasional Indonesia dan Instansi Vertikal di Wilayah Kecamatan	12	12	12	12	100,00	27	27	100,00
7	01	05	2			PROGRAM PENYELENGGARAAN URUSAN PEMERINTAHAN UMUM	Cakupan Penyelenggaraan Urusan Pemerintahan Umum	100		100			100	-	#VALUE!

7	01	05	2	01		Penyelenggaraan Urusan Pemerintahan Umum Sesuai Penugasan Kepala Daerah	Jumlah Fasilitas Pembinaan Wawasan Kebangsaan	100		100			100	-	#VALUE!
7	01	05	2	01	01	Pembinaan Wawasan Kebangsaan dan Ketahanan Nasional dalam rangka Memantapkan Pengamalan Pancasila, Pelaksanaan Undang-Undang Dasar Negara Republik Indonesia Tahun 1945, Pelestarian Bhinneka Tunggal Ika serta Pemertahanan dan Pemeliharaan Keutuhan Negara Kesatuan Republik Indonesia	Jumlah Orang yang Mengikuti Pembinaan Wawasan Kebangsaan dan Ketahanan Nasional dalam rangka Memantapkan Pengamalan Pancasila, Pelaksanaan Undang-Undang Dasar Negara Republik Indonesia Tahun 1945, Pelestarian Bhinneka Tunggal Ika serta Pemertahanan dan Pemeliharaan Keutuhan Negara Kesatuan Republik Indonesia	100		100			100	-	#VALUE!
7	01	06	2	01		Program Pembinaan dan Pengawasan Pemerintahan Desa	Persentase Desa dengan tata kelola pemerintahan baik	100	100	100	100	100,00	100	50	50,00
7	01	06	2	01	01	Fasilitasi Rekomendasi dan Koordinasi Pembinaan dan Pengawasan Pemerintahan Desa	Rata - rata IKM Desa	70	70	70	70	100,00	70	-	#VALUE!
7	01	06	2	01	02	Fasilitasi Administrasi Tata Pemerintahan Desa	Jumlah Dokumen yang Difasilitasi dalam rangka Administrasi Tata Pemerintahan Desa	12	12	12	12	100,00	27	27	100,00
7	01	06	2	01	03	Fasilitasi Pengelolaan Keuangan Desa dan Pendayagunaan Aset Desa	Jumlah Dokumen yang Difasilitasi dalam rangka Pengelolaan Keuangan Desa dan Pendayagunaan Aset Desa	2		2			2	1	50,00
7	01	06	2	01	05	Fasilitasi Pelaksanaan Tugas Kepala Desa dan Perangkat Desa	Jumlah Dokumen Fasilitasi dalam rangka Pelaksanaan Tugas Kepala Desa dan Perangkat Desa	2		2			2	1	50,00
7	01	06	2	01	06	Fasilitasi Pelaksanaan Pemilihan Kepala Desa	Jumlah Dokumen Fasilitasi dalam rangka Pelaksanaan Pemilihan Kepala Desa	1		1			1	-	#VALUE!
7	01	06	2	01	13	Fasilitasi Penyusunan Perencanaan Pembangunan Partisipatif	Jumlah Dokumen Fasilitasi dalam rangka Perencanaan Pembangunan Partisipatif	1		1			1	-	#VALUE!

Dari Tabel 2.1 diperoleh hasil pelaksanaan kegiatan Kecamatan Kragan Kabupaten Rembang sebagai berikut:

1. Evaluasi Hasil Pelaksanaan Renja Tahun 2024 Kecamatan Kragan Kabupaten Rembang:
  - a. Dalam pencapaian target yang ditetapkan 1 urusan, 6 program dengan 7 indikator kinerja program, 13 kegiatan dengan 14 indikator kinerja kegiatan.
  - b. Dari 7 indikator kinerja program mencapai target
  - c. Dari 14 indikator kinerja kegiatan hanya 13 indikator kegiatan mencapai target, sedangkan 1 indikator kegiatan tidak mencapai target karena tidak adanya ketersediaan anggaran untuk pelaksanaan kegiatan tersebut.
2. Perkiraan Capaian Target Renstra Tahun 2016-2021 sampai dengan Tahun 2024 Kecamatan Kragan Kabupaten Rembang:
  - a. Dalam rangka pencapaian target yang ditetapkan telah dilaksanakan 1 urusan, 6 program dengan 7 indikator kinerja program, dan 14 kegiatan dengan 14 indikator kinerja kegiatan.
  - b. Dari 7 indikator kinerja program mencapai target
  - c. Dari 14 indikator kinerja kegiatan semuanya mencapai target.

## **2.2 Analisis Kinerja Pelayanan Perangkat Daerah.**

### **2.2.1 Nilai Survei Kepuasan Masyarakat (SKM)**

Sebagaimana Menteri Pendayagunaan Aparatur Negara Dan Reformasi Birokrasi Republik Indonesia Nomor 14 Tahun 2017 Tentang Pedoman Penyusunan Survei Kepuasan Masyarakat Unit Penyelenggara Pelayanan Publik, Survei Kepuasan Masyarakat adalah kegiatan pengukuran secara komprehensif tentang tingkat kepuasan masyarakat terhadap kualitas layanan yang diberikan oleh penyelenggara pelayanan publik.

Kecamatan Kragan sebagai salah satu perangkat daerah yang menyelenggarakan pelayanan publik sesuai dengan pelimpahan sebagian kewenangan Bupati kepada Camat dilakukan pengukuran kinerja sesuai dengan Renstra Kecamatan Kragan Tahun 2021-2026 yaitu Survei Kepuasan Masyarakat (SKM).

Capaian indikator kinerja Nilai SKM Kecamatan Kragan pada tahun 2024 sebesar 97,53 capaian ini telah melampaui target yang telah ditetapkan. Ketercapaian kinerja ini sesuai dengan kebijakan perencanaan dan penganggaran program/kegiatan guna mendukung kinerja dimaksud.

TABEL 2.2

## Realisasi Kinerja dan Keuangan Perangkat Daerah Kecamatan Kragan Kabupaten Rembang Tahun 2024

KODE	Urusan/Bidang Urusan Pemerintah Daerah dan Program /Kegiatan/Sub.Kegiatan	Indikator Kinerja Program (outcomes)/Kegiatan (output) / Sub Kegiatan	Target dan Realisasi Kinerja Program, Kegiatan dan Sub Kegiatan Tahun 2024			Anggaran dan Realisasi Keuangan Program,Kegiatan dan Sub Kegiatan Tahun 2024							
			Target Kinerja Tahun 2024	Realisasi Kinerja Tahun 2024	Capaian Realisasi Kinerja (%)	Anggaran APBD Tahun 2024	Realisasi Tahun 2024	Capaian Realisasi Keuangan (%)					
1	2	3	4	5	6(5/4*100)	7	8	9(8/7*100)					
7		Unsur Wilayah				2.451.096.500	2.183.189.835	89,07					
7	01	Administrasi Pemerintahan (Kecamatan)				2.451.096.500	2.183.189.835	89,07					
7	01	01	Program Penunjang Urusan Pemerintahan Daerah Kabupaten/ Kota	Nilai SAKIP OPD	60-70	67,15	95,93	2.284.696.500	2.037.719.835	89,19			
7	01	01	2	01	Perencanaan, Penganggaran dan Evaluasi Kinerja Perangkat Daerah	Persentase Keselarasan Perencanaan terhadap Capaian Kinerja Perangkat Daerah	87,5	89	101,71	-	-	-	
7	01	01	2	01	01	Penyusunan Dokumen Perencanaan Perangkat Daerah	Jumlah Dokumen Perencanaan Perangkat Daerah	2	4	200,00	-	-	-
7	01	01	2	01	07	Evaluasi Kinerja Perangkat Daerah	Jumlah Laporan Evaluasi Kinerja Perangkat Daerah	4	4	100,00	-	-	-
7	01	01	2	02		Administrasi Keuangan Perangkat Daerah	Persentase Dokumen pelaporan keuangan dengan kualitas baik	100	100	100,00	1.980.252.000	1.752.243.697	88,49
7	01	01	2	02	01	Penyediaan Gaji dan Tunjangan ASN	Jumlah Orang yang Menerima Gaji dan Tunjangan ASN	18	16	88,89	1.919.232.000	1.691.523.697	88,14
7	01	01	2	02	03	Pelaksanaan Penatausahaan dan Pengujian/Verifikasi Keuangan SKPD	Jumlah Dokumen Penatausahaan dan Pengujian/Verifikasi Keuangan SKPD	12	12	100,00	61.020.000	60.720.000	99,51
7	01	02	2	02	05	Koordinasi dan Penyusunan Laporan Keuangan Akhir Tahun SKPD	Jumlah Laporan Keuangan Akhir Tahun SKPD dan Laporan Hasil Koordinasi Penyusunan Laporan Keuangan Akhir Tahun SKPD	1	1	100,00	-	-	-
7	01	02	2	05		Administrasi Kepegawaian Perangkat Daerah	Persentase Dokumen Kepegawaian yang dikelola dengan baik	100	100	100,00	-	-	-

7	01	02	2	05	03	Pendataan dan Pengolahan Administrasi Kepegawaian	Jumlah Dokumen Pendataan dan Pengolahan Administrasi Kepegawaian					-	-	-
7	01	02	2	05	05	Monitoring, Evaluasi, dan Penilaian Kinerja Pegawai	Kinerja Pegawai Jumlah Dokumen Manajemen Kepegawaian yang dikelola dengan baik					-	-	-
7	01	01	2	06		Administrasi Umum Perangkat Daerah	Persentase Pemenuhan Pelayanan Administrasi Perkantoran	100	100	100,00	20.627.000	20.505.000	99,41	
7	01	01	2	06	01	Penyediaan Komponen Instalasi Listrik/Penerangan Bangunan Kantor	Jumlah Paket Pemenuhan Pelayanan Penerangan Bangunan Kantor	1	1	100,00	1.120.000	1.047.000	93,48	
7	01	01	2	06	02	Penyediaan Peralatan dan Perlengkapan Kantor	Jumlah Paket Pemenuhan Penyediaan Peralatan dan Perlengkapan Kantor				-	-	-	
7	01	01	2	06	03	Penyediaan Peralatan Rumah Tangga	Jumlah Paket Pemenuhan Penyediaan Peralatan Rumah Tangga				-	-	-	
7	01	01	2	06	04	Penyediaan Bahan Logistik Kantor	Jumlah Paket Pemenuhan Penyediaan Bahan Logistik Kantor	12	12	100,00	6.000.000	6.000.000	100,00	
7	01	01	2	06	05	Penyediaan barang Cetak dan Penggandaan	Jumlah Paket Pemenuhan Penyediaan Barang Cetak dan Penggandaan	12	12	100,00	4.970.000	4.970.000	100,00	
7	01	01	2	06	06	Penyediaan Bahan Bacaan dan Peraturan Perundang-undangan	Jumlah Paket Pemenuhan Penyediaan Bahan Bacaan dan Peraturan Perundang-undangan				-	-	-	
7	01	01	2	06	07	Penyediaan Bahan Material	Jumlah Paket Pemenuhan Penyediaan Bahan Material	12	12	100,00	8.537.000	8.488.000	99,43	
7	01	01	2	06	09	Penyelenggaraan Rapat Koordinasi dan Konsultasi SKPD	Jumlah Laporan Rekomendasi Hasil Rapat Koordinasi yang ditindaklanjuti				-	-	-	
7	01	01	2	07		Pengadaan Barang Milik Daerah Penunjang Urusan Pemerintah Daerah	Persentase Ketercukupan Sarana Prasarana Aparatur				-	-	-	
7	01	01	2	07	06	Pengadaan Peralatan dan Mesin Lainnya	Jumlah Unit Peralatan dan Mesin Lainnya yang disediakan				-	-	-	
7	01	01	2	08		Penyediaan Jasa Penunjang Urusan Pemerintahan Daerah	Persentase Pemenuhan Pelayanan Administrasi Perkantoran	100	100	100,00	226.070.000	217.887.138	96,38	
7	01	01	2	08	02	Penyediaan Jasa Komunikasi, Sumber Daya Air dan Listrik	Jumlah Laporan Penyediaan Jasa Komunikasi, Sumber Daya Air dan Listrik	12	12	100,00	30.000.000	25.300.661	84,34	
7	01	01	2	08	04	Penyediaan Jasa Pelayanan Umum Kantor	Jumlah Laporan Penyediaan Jasa Pelayanan Umum Kantor yang Disediakan	12	12	100,00	196.070.000	192.586.477	98,22	

7	01	01	2	09		Pemeliharaan barang Milik Daerah Penunjang Urusan Pemerintah Daerah	Persentase BMD Dengan Kondisi Baik	100	100	100,00	57.747.500	47.084.000	81,53
7	01	01	2	09	01	Penyediaan Jasa Pemeliharaan, Biaya Pemeliharaan dan Pajak Kendaraan Perorangan Dinas atau Kendaraan Dinas Jabatan	Jumlah Kendaraan Perorangan Dinas atau Kendaraan Dinas Jabatan yang Dipelihara dan dibayarkan Pajakny	20	17	85,00	28.657.500	23.572.500	82,26
7	01	06	2	01	06	Pemeliharaan Peralatan dan Mesin lainnya	Jumlah Peralatan dan Mesin Lainnya yang Dipelihara	12	20	166,67	9.590.000	9.250.000	96,45
7	01	06	2	01	09	Pemeliharaan/ Rehabilitasi Gedung Kantor dan Bangunan lainnya	Jumlah Gedung Kantor dan Bangunan Lainnya yang Dipelihara/ Direhabilitasi	4	4	100,00	19.500.000	14.261.500	73,14
7	01	02	2			Program Pemerintahan dan Pelayanan Publik	Capaian Urusan Pemerintahan yang dilimpahkan Kepada Camat	100	100	100,00	75.000.000	73.000.000	97,33
7	01	02	2	01		Koordinasi Penyelenggaraan Kegiatan Pemerintahan di Tingkat Kecamatan	Persentase Penyelenggaraan Kegiatan Pemerintahan di Tingkat Kecamatan	100	100	100,00	75.000.000	73.000.000	97,33
7	01	02	2	01			Persentase Pemerintah Desa yang lunas bayar PBB	100	90,63	90,63	-	-	-
7	01	02	2	01	02	Peningkatan Efektifitas Pelaksanaan Pelayanan kepada Masyarakat di Wilayah Kecamatan	Jumlah Laporan Peningkatan Efektifitas Pelaksanaan Pelayanan kepada Masyarakat di Wilayah Kecamatan	12	12	100,00	75.000.000	73.000.000	97,33
7	01	02	2	01		Program Pemberdayaan Masyarakat	Persentase Kontribusi Dana Desa/ Kelurahan untuk Pemberdayaan Masyarakat	100	100	100,00	30.200.000	27.160.000	89,93
7	01	03	2	01			Jumlah Desa Dengan Swadaya Masyarakat $\geq$ Rp 20.000.000,-	15	27	180,00	30.200.000	27.160.000	89,93
7	01	03	2	01		Koordinasi Kegiatan Pemberdayaan Desa	Persentase Penyelenggaraan Penunjang kesejahteraan masyarakat yang ditangani	100	100	100,00	30.200.000	27.160.000	89,93
7	01	03	2	01	01	Peningkatan Partisipasi Masyarakat dalam Forum Musyawarah Perencanaan Pembangunan di Desa	Jumlah Lembaga Kemasyarakatan yang Berpartisipasi dalam Forum Musyawarah	7	7	100,00	13.620.000	13.600.000	99,85
7	01	02	2	01	03	Peningkatan Efektifitas Kegiatan Pemberdayaan Masyarakat di Wilayah Kecamatan	Jumlah Laporan Peningkatan Efektifitas Kegiatan Pemberdayaan Masyarakat di Wilayah Kecamatan	12	12	100,00	16.580.000	13.560.000	81,79
7	01	04	2	01		Program Koordinasi Ketentraman dan Ketertiban	Cangkupan Penyelenggaraan Urusan Ketentraman dan Ketertiban Umum	100	100	100,00	55.200.000	39.310.000	71,21

7	01	04	2	01		Koordinasi Upaya Penyelenggaraan Ketentraman dan Ketertiban Umum	Persentase Penyelesaian Permasalahan Ketentraman dan Ketertiban Umum	100	100	100,00	55.200.000	39.310.000	71,21
7	01	04	2	01	01	Sinergitas dengan Kepolisian Negara Republik Indonesia, Tentara Nasional Indonesia dan Instansi Vertikal di Wilayah Kecamatan	Jumlah Laporan Hasil Sinergitas dengan Kepolisian Negara Republik Indonesia, Tentara Nasional Indonesia dan Instansi Vertikal di Wilayah Kecamatan	12	12	100,00	55.200.000	39.310.000	71,21
7	01	06	2	01		Program Pembinaan dan Pengawasan Pemerintahan Desa	Persentase Desa dengan tata kelola pemerintahan baik	100	100	100,00	6.000.000	6.000.000	100,00
7	01	06	2	01	01	Fasilitasi Rekomendasi dan Koordinasi Pembinaan dan Pengawasan Pemerintahan Desa	Rata - rata IKM Desa	70	70	100,00	6.000.000	6.000.000	100,00
7	01	06	2	01	02	Fasilitasi Administrasi Tata Pemerintahan Desa	Jumlah Dokumen yang Difasilitasi dalam rangka Administrasi Tata Pemerintahan Desa	12	12	100,00	6.000.000	6.000.000	100,00
7	01	06	2	01	03	Fasilitasi Pengelolaan Keuangan Desa dan Pendayagunaan Aset Desa	Jumlah Dokumen yang Difasilitasi dalam rangka Pengelolaan Keuangan Desa dan Pendayagunaan Aset Desa				-	-	-
7	01	06	2	01	04	Fasilitasi Pelaksanaan Tugas Kepala Desa dan Perangkat Desa	Jumlah Dokumen Fasilitasi dalam rangka Pelaksanaan Tugas Kepala Desa dan Perangkat Desa				-	-	-

### 2.3 Isu – isu Penting Penyelenggaraan Tugas dan Fungsi Perangkat Daerah

Berdasarkan pada pencapaian kinerja pelayanan Kecamatan Kragan dimana terdapat indikator yang sudah mencapai target namun disatu sisi masih ada indikator yang belum mencapai target serta berlakunya Undang-Undang Nomor 23 Tahun 2014 tentang Pemerintahan Daerah, maka dapat dirumuskan beberapa isu penting yang berhubungan dengan penyelenggaraan tugas dan fungsi Kecamatan Kragan yang merupakan isu strategis sesuai dokumen Renstra Kecamatan Kragan Tahun 2021-2026. Isu-isu tersebut antara lain :

1. Belum optimalnya kualitas Pelayanan Publik;
2. Rendahnya partisipasi masyarakat dalam menjaga keamanan dan ketertiban;
3. Rendahnya kualitas penyelenggaraan Pemerintahan Desa;
4. Rendahnya partisipasi masyarakat dalam Pembangunan Desa.

**TABEL 2.3**

Pencapaian Kinerja Pelayanan Perangkat Daerah Kecamatan Kragan Kabupaten Rembang

No	Indikator Tujuan / Sasaran Perangkat Daerah	Target Renstra Perangkat Daerah					Realisasi Capaian		Proyeksi		Catatan Analisis
		Tahun 2022	Tahun 2023	Tahun 2024	Tahun 2025	Tahun 2026	Tahun 2023	Tahun 2024	Tahun 2025	Tahun 2026	
1	2	3	4	5	6	7	8	9	10	11	12
	<b>Renstra 2021 - 2026</b>										
1	<b>Tujuan</b>										
	Meningkatkan Kualitas Pelayanan Publik										
-	Indeks Pelayanan Publik (IPP)	3,1	3,2	3,3	3,4	3,5	4,39	4,47	4,5	4,55	
	<b>Sasaran</b>										
	Meningkatnya Kualitas Pelayanan Kecamatan										
-	Indeks Kepuasan Masyarakat (IKM)	82	83	84	85	86	83,58	97,53	98	98	

### 2.4 Review terhadap Rancangan Awal RKPD

Review atau telaah terhadap Rancangan Awal RKPD dilakukan dengan membandingkan RKPD dengan hasil analisis kebutuhan. Proses perbandingan Rancangan Awal tersebut meliputi perbandingan program, kegiatan, lokasi kegiatan, target, dan pagu anggaran yang disediakan di RKPD. Secara umum, hasil review terhadap Rancangan Awal RKPD Kecamatan Kragan terdapat penambahan anggaran secara signifikan karena adanya tambahan ASN PPPK sejumlah 9 orang.

**Tabel 2.4**

Review Terhadap Rancangan Awal RKPD Tahun 2026 Kecamatan Kragan Kabupaten Rembang

Kecamatan Kragan

					Rancangan Awal RKPD					Hasil Analisa Kebutuhan					Catatan Penting
					Urusan/Bidang Urusan Pemerintah Daerah dan Program /Kegiatan/ Sub.Kegiatan	Lokasi	Indikator Kinerja	Target Capaian	Pagu Indikatif	Urusan/Bidang Urusan Pemerintah Daerah dan Program /Kegiatan/ Sub.Kegiatan	Lokasi	Indikator Kinerja	Target Capaian	Kebutuhan Dana	
					2	3	4	5	6	7	8	9	10	11	
7					Urusan Kewilayahan				2.435.660.000	Urusan Kewilayahan				2.914.524.535	
7					Kecamatan Kragan				2.435.660.000	Kecamatan Kragan				2.914.524.535	
7	01				KECAMATAN				2.435.660.000	KECAMATAN				2.914.524.535	
7	01	01			Program Penunjang Urusan Pemerintahan Daerah Kabupaten/Kota	Kec. Kragan	Nilai SAKIP OPD	70 Angka	2.254.660.000	Program Penunjang Urusan Pemerintahan Daerah Kabupaten/Kota	Kec. Kragan	Persentase Capaian Kinerja Layanan Penunjang Perangkat Daerah	65,86%	2.614.524.535	
7	01	01	1.01		Perencanaan, Penganggaran, dan Evaluasi Kinerja Perangkat Daerah	Kec. Kragan	Persentase Ketercapaian Indikator Kinerja Perangkat Daerah	100%	-	Perencanaan, Penganggaran, dan Evaluasi Kinerja Perangkat Daerah	Kec. Kragan	Persentase Ketercapaian Indikator Kinerja Perangkat Daerah	100%	-	
7	01	01	1.01	0001	Penyusunan Dokumen Perencanaan Perangkat Daerah	Kec. Kragan	Jumlah Dokumen Perencanaan Perangkat Daerah	6 dokumen	-	Penyusunan Dokumen Perencanaan Perangkat Daerah	Kec. Kragan	Jumlah Dokumen Perencanaan Perangkat Daerah	6 dokumen	-	
7	01	01	1.01	0007	Evaluasi Kinerja Perangkat Daerah	Kec. Kragan	Jumlah Laporan Evaluasi Kinerja Perangkat Daerah	5 laporan		Evaluasi Kinerja Perangkat Daerah	Kec. Kragan	Jumlah Laporan Evaluasi Kinerja Perangkat Daerah	5 laporan		
7	01	01	1.02		Administrasi Keuangan Perangkat Daerah	Kec. Kragan	Persentase Dokumen Pelaporan Keuangan dengan Kualitas Baik	100%	2.022.000.000	Administrasi Keuangan Perangkat Daerah	Kec. Kragan	Persentase Dokumen Pelaporan Keuangan dengan Kualitas Baik	100%	2.416.524.535	
7	01	01	1.02	0001	Penyediaan Gaji dan Tunjangan ASN	Kec. Kragan	Jumlah Orang yang Menerima Gaji dan Tunjangan ASN	16 Orang/bulan	1.950.000.000	Penyediaan Gaji dan Tunjangan ASN	Kec. Kragan	Jumlah orang yang menerima gaji dan tunjangan ASN	25 org/bulan	2.356.524.535	
7	01	01	1.02	0003	Pelaksanaan Penatausahaan dan Pengujian/Verifikasi Keuangan SKPD	Kec. Kragan	Jumlah Dokumen Penatausahaan dan Pengujian/Verifikasi Keuangan SKPD	12 Dokumen	72.000.000	Pelaksanaan Penatausahaan dan Pengujian/Verifikasi Keuangan SKPD	Kec. Kragan	Jumlah Dokumen Penatausahaan dan Pengujian/Verifikasi Keuangan SKPD	12 dokumen	60.000.000	
7	01	01	1.02	0005	Koordinasi dan Penyusunan Laporan Keuangan Akhir Tahun SKPD	Kec. Kragan	Jumlah Laporan Keuangan Akhir Tahun SKPD dan Laporan Hasil Koordinasi Penyusunan Laporan Keuangan Akhir Tahun SKPD	1 laporan		Koordinasi dan Penyusunan Laporan Keuangan Akhir Tahun SKPD	Kec. Kragan	Jumlah Laporan Keuangan Akhir Tahun SKPD dan Laporan Hasil Koordinasi Penyusunan Laporan Keuangan Akhir Tahun SKPD	1 laporan		

7	01	01	1.02	0007	Koordinasi dan Penyusunan Laporan Keuangan Bulanan/ Triwulanan/ Semesteran SKPD	Kec. Kragan	Jumlah Laporan Keuangan Bulanan/ Triwulanan/ Semesteran SKPD dan Laporan Koordinasi Penyusunan Laporan Keuangan Bulanan/ Triwulanan/ Semesteran SKPD	4 Laporan		Koordinasi dan Penyusunan Laporan Keuangan Bulanan/ Triwulanan/ Semesteran SKPD	Kec. Kragan	Jumlah Laporan Keuangan Bulanan/ Triwulanan/ Semesteran SKPD dan Laporan Koordinasi Penyusunan Laporan Keuangan Bulanan/ Triwulanan/ Semesteran SKPD	4 Laporan		
7	01	01	1.05		Administrasi Kepegawaian Perangkat Daerah	Kec. Kragan	Persentase layanan pengelolaan kepegawaian yang dilaksanakan tepat waktu	100%	-	Administrasi Kepegawaian Perangkat Daerah	Kec. Kragan	Persentase layanan pengelolaan kepegawaian yang dilaksanakan tepat waktu	100%	5.000.000	
7	01	01	1.05	0003	Pendataan dan Pengolahan Administrasi Kepegawaian	Kec. Kragan	Jumlah Dokumen Pendataan dan Pengolahan Administrasi Kepegawaian	2 dokumen		Pendataan dan Pengolahan Administrasi Kepegawaian	Kec. Kragan	Jumlah Dokumen Pendataan dan Pengolahan Administrasi Kepegawaian	2 dokumen	5.000.000	
7	01	01	1.05	0005	Monitoring, Evaluasi dan Penilaian Kinerja Pegawai	Kec. Kragan	Jumlah Dokumen Monitoring, Evaluasi dan Penilaian Kinerja Pegawai	1 dokumen		Monitoring, Evaluasi dan Penilaian Kinerja Pegawai	Kec. Kragan	Jumlah Dokumen Monitoring, Evaluasi dan Penilaian Kinerja Pegawai	1 dokumen		
7	01	01	1.06		Administrasi Umum Perangkat Daerah	Kec. Kragan	Persentase Pemenuhan Pelayanan Umum	100%	55.660.000	Administrasi Umum Perangkat Daerah	Kec. Kragan	Persentase Pemenuhan Pelayanan Umum	100%	55.000.000	
7	01	01	1.06	0001	Penyediaan Komponen Instalasi Listrik/ Penerangan Bangunan Kantor	Kec. Kragan	Jumlah Paket Komponen Instalasi Listrik/ Penerangan Bangunan Kantor yang Disediakan	4 Paket	5.000.000	Penyediaan Komponen Instalasi Listrik/ Penerangan Bangunan Kantor	Kec. Kragan	Jumlah Paket Komponen Instalasi Listrik/ Penerangan Bangunan Kantor yang disediakan	1 paket	5.000.000	
7	01	01	1.06	0003	Penyediaan Peralatan Rumah Tangga	Kec. Kragan	Jumlah Paket Peralatan Rumah Tangga yang Disediakan	4 Paket	2.660.000	Penyediaan Peralatan Rumah Tangga	Kec. Kragan	Jumlah Paket Peralatan rumah tangga yang Disediakan	1 paket	5.000.000	
7	01	01	1.06	0004	Penyediaan Bahan Logistik Kantor	Kec. Kragan	Jumlah Paket Bahan Logistik Kantor yang Disediakan	4 Paket	15.000.000	Penyediaan Bahan Logistik Kantor	Kec. Kragan	Jumlah Paket Bahan Logistik Kantor yang Disediakan	1 paket	15.000.000	
7	01	01	1.06	0005	Penyediaan Barang Cetak dan Penggandaan	Kec. Kragan	Jumlah Paket Barang Cetak dan Penggandaan yang Disediakan	4 Paket	8.000.000	Penyediaan Barang Cetak dan Penggandaan	Kec. Kragan	Jumlah Paket Barang Cetak dan Penggandaan yang Disediakan	1 paket	8.000.000	
7	01	01	1.06	0007	Penyediaan Bahan/Material	Kec. Kragan	Jumlah Paket Bahan/Material yang Disediakan	4 Paket	10.000.000	Penyediaan Bahan/Material	Kec. Kragan	Jumlah Paket Bahan/ Material yang Disediakan	1 paket	10.000.000	
7	01	01	1.06	0009	Penyelenggaraan Rapat Koordinasi dan Konsultasi SKPD	Kec. Kragan	Jumlah Laporan Penyelenggaraan Rapat Koordinasi dan Konsultasi SKPD	12 Laporan	15.000.000	Penyelenggaraan Rapat Koordinasi dan Konsultasi SKPD	Kab. Rembang	Jumlah Laporan Penyelenggaraan Rapat Koordinasi dan Konsultasi SKPD	12 laporan	12.000.000	
7	01	01	1.07		Pengadaan Barang Milik Daerah Penunjang Urusan Pemerintah Daerah	Kec. Kragan	Persentase Ketercukupan Sarana Prasarana Aparatur	100%	30.000.000	Pengadaan Barang Milik Daerah Penunjang Urusan Pemerintah Daerah	Kec. Kragan	Persentase Ketercukupan Sarana Prasarana Aparatur	100%	30.000.000	

7	01	01	1.07	0001	Pengadaan Kendaraan Perorangan Dinas atau Kendaraan Dinas Jabatan	Kec. Kragan	Jumlah Unit Kendaraan Perorangan Dinas atau Kendaraan Dinas Jabatan yang Disediakan	1 unit		Pengadaan Kendaraan Perorangan Dinas atau Kendaraan Dinas Jabatan	Kec. Kragan	Jumlah Unit Kendaraan Perorangan Dinas atau Kendaraan Dinas Jabatan yang Disediakan	1 unit		
7	01	01	1.07	0006	Pengadaan Peralatan dan Mesin Lainnya	Kec. Kragan	Jumlah Unit Peralatan dan Mesin Lainnya yang Disediakan	2 unit	30.000.000	Pengadaan Peralatan dan Mesin Lainnya	Kec. Kragan	Jumlah Unit Peralatan dan Mesin Lainnya yang Disediakan	2 unit	30.000.000	
7	01	01	1.07	0009	Pengadaan Gedung Kantor atau Bangunan Lainnya	Kec. Kragan	Jumlah Unit Gedung Kantor atau Bangunan Lainnya yang Disediakan	1 unit		Pengadaan Gedung Kantor atau Bangunan Lainnya	Kec. Kragan	Jumlah Unit Gedung Kantor atau Bangunan Lainnya yang Disediakan	1 unit		
7	01	01	1.08		Penyediaan Jasa Penunjang Urusan Pemerintahan Daerah	Kec. Kragan	Persentase Pemenuhan Pelayanan Jasa Penunjang Perkantoran	100%	70.000.000	Penyediaan Jasa Penunjang Urusan Pemerintahan Daerah	Kec. Kragan	Persentase Pemenuhan Pelayanan Jasa Penunjang Perkantoran	100%	48.000.000	
7	01	01	1.08	0002	Penyediaan Jasa Komunikasi, Sumber Daya Air dan Listrik	Kec. Kragan	Jumlah Laporan Penyediaan Jasa Komunikasi, Sumber Daya Air dan Listrik yang Disediakan	12 Laporan	30.000.000	Penyediaan Jasa Komunikasi, Sumber Daya Air dan Listrik	Kec. Kragan	Jumlah Laporan Penyediaan Jasa Komunikasi, Sumber Daya Air dan Listrik yang Disediakan	12 laporan	30.000.000	
7	01	01	1.08	0004	Penyediaan Jasa Pelayanan Umum Kantor	Kec. Kragan	Jumlah Laporan Penyediaan Jasa Pelayanan Umum Kantor yang Disediakan	12 Laporan	40.000.000	Penyediaan Jasa Pelayanan Umum Kantor	Kec. Kragan	Jumlah Laporan Penyediaan Jasa Pelayanan Umum Kantor yang Disediakan	12 laporan	18.000.000	
7	01	01	1.09		Pemeliharaan Barang Milik Daerah Penunjang Urusan Pemerintahan	Kec. Kragan	Persentase Barang Milik Daerah dengan Kondisi Baik	100%	77.000.000	Pemeliharaan Barang Milik Daerah Penunjang Urusan Pemerintahan	Kec. Kragan	Persentase Barang Milik Daerah dengan Kondisi Baik	100%	60.000.000	
7	01	01	1.09	0001	Penyediaan Jasa Pemeliharaan, Biaya Pemeliharaan, dan Pajak Kendaraan Perorangan Dinas atau Kendaraan Dinas Jabatan	Kec. Kragan	Jumlah Kendaraan Perorangan Dinas atau Kendaraan Dinas Jabatan yang Dipelihara dan dibayarkan Pajaknya	17 Unit	27.000.000	Penyediaan Jasa Pemeliharaan, Biaya Pemeliharaan dan Pajak Kendaraan Perorangan Dinas atau Kendaraan Dinas Jabatan	Kec. Kragan	Jumlah Kendaraan Perorangan Dinas atau Kendaraan Dinas Jabatan yang Dipelihara dan Dibayarkan Pajaknya	17 unit	27.000.000	
7	01	01	1.09	0006	Pemeliharaan Peralatan dan Mesin Lainnya	Kec. Kragan	Jumlah Peralatan dan Mesin Lainnya yang Dipelihara	20 Unit	10.000.000	Pemeliharaan Peralatan dan Mesin Lainnya	Kec. Kragan	Jumlah Peralatan dan Mesin Lainnya yang Dipelihara	20unit	10.000.000	
7	01	01	1.09	0009	Pemeliharaan/Rehabilitasi Gedung Kantor dan Bangunan Lainnya	Kec. Kragan	Jumlah Gedung Kantor dan Bangunan Lainnya yang Dipelihara/ Direhabilitasi	1 Unit	40.000.000	Pemeliharaan/Rehabilitasi Gedung Kantor dan Bangunan Lainnya	Kec. Kragan	Jumlah Gedung Kantor dan Bangunan Lainnya yang Dipelihara/Direhabilitasi	2 unit	23.000.000	
7	01	02			Program Penyelenggaraan Pemerintahan dan Pelayanan Publik	Kec. Kragan	Capaian Urusan pemerintahan yang dilimpahkan ke Camat	100%	20.000.000	Program Penyelenggaraan Pemerintahan dan Pelayanan Publik	Kec. Kragan	Capaian Urusan pemerintahan yang dilimpahkan ke Camat	100%	25.000.000	
7	01	02	2.01		Koordinasi Penyelenggaraan Kegiatan Pemerintahan di Tingkat Kecamatan	Kec. Kragan	Persentase Penyelenggaraan Koordinasi Kegiatan Pemerintahan di Tingkat Kecamatan	100%	10.000.000	Koordinasi Penyelenggaraan Kegiatan Pemerintahan di Tingkat Kecamatan	Kec. Kragan	Persentase Penyelenggaraan Koordinasi Kegiatan Pemerintahan di Tingkat Kecamatan	100%	15.000.000	

7	01	02	2.01	0002	Peningkatan Efektifitas Kegiatan Pemerintahan di Tingkat Kecamatan	Kec. Kragan	Jumlah Dokumen Peningkatan Efektifitas Kegiatan Pemerintahan di Tingkat Kecamatan	12 dokumen	10.000.000	Peningkatan Efektifitas Kegiatan Pemerintahan di Tingkat Kecamatan	Kec. Kragan	Jumlah Dokumen Peningkatan Efektifitas Kegiatan Pemerintahan di Tingkat Kecamatan	12 dokumen	15.000.000	
7	01	02	2.02		Penyelenggaraan Urusan Pemerintahan yang Tidak Dilaksanakan oleh Unit Kerja Perangkat Daerah yang Ada di Kecamatan	Kec. Kragan	Persentase Penyelenggaraan Kegiatan Pemerintahan di Tingkat Kecamatan	100%	10.000.000	Penyelenggaraan Urusan Pemerintahan yang Tidak Dilaksanakan oleh Unit Kerja Perangkat Daerah yang Ada di Kecamatan	Kec. Kragan	Persentase Penyelenggaraan Kegiatan Pemerintahan di Tingkat Kecamatan	100%	10.000.000	
7	01	02	2.02	0003	Peningkatan Efektifitas Pelaksanaan Pelayanan kepada Masyarakat di Wilayah Kecamatan	Kec. Kragan	Jumlah Laporan Peningkatan Efektifitas Pelaksanaan Pelayanan kepada Masyarakat di Wilayah Kecamatan	12 laporan	10.000.000	Peningkatan Efektifitas Pelaksanaan Pelayanan kepada Masyarakat di Wilayah Kecamatan	Kec. Kragan	Jumlah Laporan Peningkatan Efektifitas Pelaksanaan Pelayanan kepada Masyarakat di Wilayah Kecamatan	12 laporan	10.000.000	
7	01	02	2.04		Pelaksanaan Urusan Pemerintahan yang Dilimpahkan kepada Camat	Kec. Kragan	Persentase Pelaksanaan Urusan Pemerintahan yang Dilimpahkan kepada Camat	100%	-	Pelaksanaan Urusan Pemerintahan yang Dilimpahkan kepada Camat	Kec. Kragan	Persentase Pelaksanaan Urusan Pemerintahan yang Dilimpahkan kepada Camat	100%	-	
7	01	02	2.04	0003	Pelaksanaan Urusan Pemerintahan yang Terkait dengan Kewenangan Lain yang Dilimpahkan	Kec. Kragan	Jumlah Laporan Pelaksanaan Kewenangan Lain yang Dilimpahkan	12 laporan		Pelaksanaan Urusan Pemerintahan yang Terkait dengan Kewenangan Lain yang Dilimpahkan	Kec. Kragan	Jumlah Laporan Pelaksanaan Kewenangan Lain yang Dilimpahkan	12 laporan		
7	01	03			Program Pemberdayaan Masyarakat Desa dan Kelurahan	Kec. Kragan	Persentase lembaga masyarakat desa yang aktif	100%	50.000.000	Program Pemberdayaan Masyarakat Desa dan Kelurahan	Kec. Kragan	Persentase lembaga masyarakat desa yang aktif	100%	130.000.000	
7	01	03	2.01		Koordinasi Kegiatan Pemberdayaan Desa	Kec. Kragan	Persentase pelaksanaan pembangunan desa secara swakelola	100%	50.000.000	Koordinasi Kegiatan Pemberdayaan Desa	Kec. Kragan	Persentase pelaksanaan pembangunan desa secara swakelola	100%	130.000.000	
7	01	03	2.01	0001	Peningkatan Partisipasi Masyarakat dalam Forum Musyawarah Perencanaan Pembangunan di Kelurahan	Kec. Kragan	Jumlah Lembaga Kemasyarakatan yang Berpartisipasi dalam Forum Musyawarah Perencanaan Pembangunan di Kelurahan	7 Lembaga Kemasyarakatan	40.000.000	Peningkatan Partisipasi Masyarakat dalam Forum Musyawarah Perencanaan Pembangunan di Desa	Kec. Kragan	Jumlah Lembaga Kemasyarakatan yang Berpartisipasi dalam Forum Musyawarah Perencanaan Pembangunan di Desa	7 lembaga	30.000.000	
7	01	03	2.01	0003	Peningkatan Efektifitas Kegiatan Pemberdayaan Masyarakat di Wilayah Kecamatan	Kec. Kragan	Jumlah Laporan Peningkatan Efektivitas Kegiatan Pemberdayaan Masyarakat di Wilayah Kecamatan	12 Laporan	10.000.000	Peningkatan Efektifitas Kegiatan Pemberdayaan Masyarakat di Wilayah Kecamatan	Kec. Kragan	Jumlah Laporan Peningkatan Efektivitas Kegiatan Pemberdayaan Masyarakat di Wilayah Kecamatan	6 laporan	100.000.000	
7	01	04			Program Koordinasi Ketentraman dan Ketertiban Umum	Kec. Kragan	Cakupan Penyelenggaraan Urusan ketentraman dan Ketertiban Umum	100%	40.000.000	Program Koordinasi Ketentraman dan Ketertiban Umum	Kec. Kragan	Persentase Gangguan Trantibum yang bisa diselesaikan	100%	80.000.000	

7	01	04	2.01		Koordinasi Upaya Penyelenggaraan Ketenteraman dan Ketertiban Umum	Kec. Kragan	Persentase Penyelesaian permasalahan Ketenteraman dan Ketertiban umum	100%	40.000.000	Koordinasi Upaya Penyelenggaraan Ketenteraman dan Ketertiban Umum	Kec. Kragan	Persentase Penyelesaian permasalahan Ketenteraman dan Ketertiban umum	100%	80.000.000	
7	01	04	2.01	0001	Sinergitas dengan Kepolisian Negara Republik Indonesia, Tentara Nasional Indonesia dan Instansi Vertikal di Wilayah Kecamatan	Kec. Kragan	Jumlah Laporan Hasil Sinergitas dengan Kepolisian Negara Republik Indonesia, Tentara Nasional Indonesia dan Instansi Vertikal di Wilayah Kecamatan	12 Laporan	40.000.000	Sinergitas dengan Kepolisian Negara Republik Indonesia, Tentara Nasional Indonesia dan Instansi Vertikal di Wilayah Kecamatan	Kec. Kragan	Jumlah Laporan Hasil Sinergitas dengan Kepolisian Negara Republik Indonesia, Tentara Nasional Indonesia dan Instansi Vertikal di Wilayah Kecamatan	12 laporan	80.000.000	
7	01	04	2.02		Koordinasi Penerapan dan Penegakan Peraturan Daerah dan Peraturan Kepala Daerah	Kec. Kragan	Persentase penegakan peraturan daerah dan peraturan kepala daerah	100%	-	Koordinasi Penerapan dan Penegakan Peraturan Daerah dan Peraturan Kepala Daerah	Kec. Kragan	Persentase penegakan peraturan daerah dan peraturan kepala daerah	100%	-	
7	01	04	2.02	0001	Koordinasi/Sinergi dengan Perangkat Daerah yang Tugas dan Fungsinya di Bidang Penegakan Peraturan Perundang-Undangan dan/atau Kepolisian Negara Republik Indonesia	Kec. Kragan	Jumlah Laporan Koordinasi/Sinergi dengan Perangkat Daerah yang Tugas dan Fungsinya di Bidang Penegakan Peraturan Perundang-Undangan dan/atau Kepolisian Negara Republik Indonesia	6 laporan		Koordinasi/Sinergi dengan Perangkat Daerah yang Tugas dan Fungsinya di Bidang Penegakan Peraturan Perundang-Undangan dan/atau Kepolisian Negara Republik Indonesia	Kec. Kragan	Jumlah Laporan Koordinasi/Sinergi dengan Perangkat Daerah yang Tugas dan Fungsinya di Bidang Penegakan Peraturan Perundang-Undangan dan/atau Kepolisian Negara Republik Indonesia	6 laporan		
7	01	05			Program Penyelenggaraan Urusan Pemerintahan Umum	Kec. Kragan	Cakupan Penyelenggaraan Urusan Pemerintahan Umum	100%	41.000.000	Program Penyelenggaraan Urusan Pemerintahan Umum	Kec. Kragan	Cakupan Penyelenggaraan Urusan Pemerintahan Umum	100%	25.000.000	
7	01	05	2.01		Penyelenggaraan Urusan Pemerintahan Umum Sesuai Penugasan Kepala Daerah	Kec. Kragan	Persentase Penyelenggaraan Urusan Pemerintahan Umum Sesuai Penugasan Kepala Daerah	100%	41.000.000	Penyelenggaraan Urusan Pemerintahan Umum Sesuai Penugasan Kepala Daerah	Kec. Kragan	Persentase Penyelenggaraan Urusan Pemerintahan Umum Sesuai Penugasan Kepala Daerah	100%	25.000.000	
7	01	05	2.01	0001	Pembinaan Wawasan Kebangsaan dan Ketahanan Nasional dalam rangka Memantapkan Pengamalan Pancasila, Pelaksanaan Undang Undang Dasar Negara Republik Indonesia Tahun 1945, Pelestarian Bhinneka Tunggal Ika serta Pemertahanan dan Pemeliharaan Keutuhan Negara Kesatuan Republik Indonesia	Kec. Kragan	Jumlah Orang yang Mengikuti Pembinaan Wawasan Kebangsaan dan Ketahanan Nasional dalam rangka Memantapkan Pengamalan Pancasila, Pelaksanaan Undang Undang Dasar Negara Republik Indonesia Tahun 1945, Pelestarian Bhinneka Tunggal Ika serta Pemertahanan dan Pemeliharaan Keutuhan Negara Kesatuan Republik Indonesia	100 orang	41.000.000	Pembinaan Wawasan Kebangsaan dan Ketahanan Nasional dalam rangka Memantapkan Pengamalan Pancasila, Pelaksanaan Undang Undang Dasar Negara Republik Indonesia Tahun 1945, Pelestarian Bhinneka Tunggal Ika serta Pemertahanan dan Pemeliharaan Keutuhan Negara Kesatuan Republik Indonesia	Kec. Kragan	Jumlah Orang yang Mengikuti Pembinaan Wawasan Kebangsaan dan Ketahanan Nasional dalam rangka Memantapkan Pengamalan Pancasila, Pelaksanaan Undang Undang Dasar Negara Republik Indonesia Tahun 1945, Pelestarian Bhinneka Tunggal Ika serta Pemertahanan dan Pemeliharaan Keutuhan Negara Kesatuan Republik Indonesia	100 orang	25.000.000	

7	01	05	2.01	0002	Fasilitasi, Koordinasi dan Pembinaan (Bimtek, Sosialisasi, Konsultasi) Wawasan Kebangsaan dan Ketahanan Nasional	Kec. Kragan	Jumlah Orang yang Mengikuti Fasilitasi, Koordinasi dan Pembinaan (Bimtek, Sosialisasi, Konsultasi) Wawasan Kebangsaan dan Ketahanan Nasional	27 orang		Fasilitasi, Koordinasi dan Pembinaan (Bimtek, Sosialisasi, Konsultasi) Wawasan Kebangsaan dan Ketahanan Nasional	Kec. Kragan	Jumlah Orang yang Mengikuti Fasilitasi, Koordinasi dan Pembinaan (Bimtek, Sosialisasi, Konsultasi) Wawasan Kebangsaan dan Ketahanan Nasional	27 orang		
7	01	06			Program Pembinaan dan Pengawasan Pemerintahan Desa	Kec. Kragan	Persentase desa berstatus mandiri ditingkat kecamatan	25,93%	30.000.000	Program Pembinaan dan Pengawasan Pemerintahan Desa	Kec. Kragan	Persentase desa berstatus mandiri ditingkat kecamatan	25,93%	40.000.000	
7	01	06	2.01		Fasilitasi, Rekomendasi dan Koordinasi Pembinaan dan Pengawasan Pemerintahan Desa	Kec. Kragan	Rata-rata IKM Desa	71	30.000.000	Fasilitasi, Rekomendasi dan Koordinasi Pembinaan dan Pengawasan Pemerintahan Desa	Kec. Kragan	Rata-rata IKM Desa	71	40.000.000	
7	01	06	2.01	0002	Fasilitasi Administrasi Tata Pemerintahan Desa	Kec. Kragan	Jumlah Dokumen yang Difasilitasi dalam rangka Administrasi Tata Pemerintahan Desa	4 Dokumen	10.000.000	Fasilitasi Administrasi Tata Pemerintahan Desa	Kec. Kragan	Jumlah Dokumen yang Difasilitasi dalam rangka Administrasi Tata Pemerintahan Desa	2 dokumen	15.000.000	
7	01	06	2.01	0003	Fasilitasi Pengelolaan Keuangan Desa dan Pendayagunaan Aset Desa	Kec. Kragan	Jumlah Dokumen yang Difasilitasi dalam rangka Pengelolaan Keuangan Desa dan Pendayagunaan Aset Desa	12 Dokumen	5.000.000	Fasilitasi Pengelolaan Keuangan Desa dan Pendayagunaan Aset Desa	Kec. Kragan	Jumlah Dokumen yang Difasilitasi dalam rangka Pengelolaan Keuangan Desa dan Pendayagunaan Aset Desa	1 dokumen	25.000.000	
7	01	06	2.01	0005	Fasilitasi Pelaksanaan Tugas Kepala Desa dan Perangkat Desa	Kec. Kragan	Jumlah Dokumen Fasilitasi dalam rangka Pelaksanaan Tugas Kepala Desa dan Perangkat Desa	12 Dokumen	10.000.000	Fasilitasi Pelaksanaan Tugas Kepala Desa dan Perangkat Desa	Kec. Kragan	Jumlah Dokumen Fasilitasi dalam rangka Pelaksanaan Tugas Kepala Desa dan Perangkat Desa	1 dokumen		
7	01	06	2.01	0006	Fasilitasi Pelaksanaan Pemilihan Kepala Desa	Kec. Kragan	Jumlah Dokumen Fasilitasi dalam rangka Pelaksanaan Pemilihan Kepala Desa	1 Dokumen	5.000.000	Fasilitasi Pelaksanaan Pemilihan Kepala Desa	Kec. Kragan	Jumlah Dokumen Fasilitasi dalam rangka Pelaksanaan Pemilihan Kepala Desa	1 dokumen		
7	01	06	2.01	0013	Fasilitasi Penyusunan Perencanaan Pembangunan Partisipatif	Kec. Kragan	Jumlah Dokumen Fasilitasi dalam rangka Perencanaan Pembangunan Partisipatif	1 dokumen		Fasilitasi Penyusunan Perencanaan Pembangunan Partisipatif	Kec. Kragan	Jumlah Dokumen Fasilitasi dalam rangka Perencanaan Pembangunan Partisipatif	1 dokumen		

## **2.5 Penelaahan Usulan Program dan Kegiatan Masyarakat**

Usulan program atau kegiatan yang berasal dari masyarakat lebih bersifat teknis sehingga lebih tepat untuk diakomodasi dan dilaksanakan oleh perangkat daerah lain sesuai dengan kewenangan penyelenggaraan urusan dan bukan oleh Kecamatan Kragan.

Namun dalam proses ini Kecamatan Kragan mempunyai peran yang sangat penting karena proses pengakomodasian usulan masyarakat dilaksanakan dalam desk perencanaan yang dilakukan oleh Kecamatan Kragan terhadap seluruh Perangkat Daerah yang lain. Penelaahan usulan dari masyarakat juga dilakukan pada pelaksanaan forum Perangkat Daerah sebelum dilaksanakannya Musrenbang RKPD Kabupaten.

**Tabel 2.5**

Usulan Program dan Kegiatan dari Para Pemangku Kepentingan Tahun 2026 Kabupaten Rembang

Kecamatan Kragan

No					Program/Kegiatan/Sub Kegiatan/Pekerjaan	Lokasi	Indikator Kinerja	Besaran/Volume	Catatan
1					2	3	4	5	6
					KECAMATAN KRAGAN				
7					UNSUR KEWILAYAHAN				
7	01				KECAMATAN	Kec. Kragan			
7	01	01			Program Penunjang Urusan Pemerintahan Daerah Kabupaten/Kota	Kec. Kragan	Persentase Capaian Kinerja Layanan Penunjang Perangkat Daerah	%	
7	01	01	1.01		Perencanaan, Penganggaran, dan Evaluasi Kinerja Perangkat Daerah	Kec. Kragan	Persentase Ketercapaian Indikator Kinerja Perangkat Daerah	%	
7	01	01	1.01	0001	Penyusunan Dokumen Perencanaan Perangkat Daerah	Kec. Kragan	Jumlah Dokumen Perencanaan Perangkat Daerah	Dokumen	
7	01	01	1.01	0007	Evaluasi Kinerja Perangkat Daerah	Kec. Kragan	Jumlah Laporan Evaluasi Kinerja Perangkat Daerah	Laporan	
7	01	01	1.02		Administrasi Keuangan Perangkat Daerah	Kec. Kragan	Persentase Dokumen Pelaporan Keuangan dengan Kualitas Baik	%	
7	01	01	1.02	0001	Penyediaan Gaji dan Tunjangan ASN	Kec. Kragan	Jumlah orang yang menerima gaji dan tunjangan ASN	Orang/bulan	
7	01	01	1.02	0003	Pelaksanaan Penatausahaan dan Pengujian/Verifikasi Keuangan SKPD	Kec. Kragan	Jumlah Dokumen Penatausahaan dan Pengujian/Verifikasi Keuangan SKPD	Dokumen	
7	01	01	1.02	0005	Koordinasi dan Penyusunan Laporan Keuangan Akhir Tahun SKPD	Kec. Kragan	Jumlah Laporan Keuangan Akhir Tahun SKPD dan Laporan Hasil Koordinasi Penyusunan Laporan Keuangan Akhir Tahun SKPD	Laporan	
7	01	01	1.02	0007	Koordinasi dan Penyusunan Laporan Keuangan Bulanan/ Triwulanan/ Semesteran SKPD	Kec. Kragan	Jumlah Laporan Keuangan Bulanan/ Triwulanan/ Semesteran SKPD dan Laporan Koordinasi Penyusunan Laporan Keuangan Bulanan/ Triwulanan/ Semesteran SKPD	Laporan	
7	01	01	1.05		Administrasi Kepegawaian Perangkat Daerah	Kec. Kragan	Persentase layanan pengelolaan kepegawaian yang dilaksanakan tepat waktu	%	
7	01	01	1.05	0003	Pendataan dan Pengolahan Administrasi Kepegawaian	Kec. Kragan	Jumlah Dokumen Pendataan dan Pengolahan Administrasi Kepegawaian	Dokumen	
7	01	01	1.05	0005	Monitoring, Evaluasi dan Penilaian Kinerja Pegawai	Kec. Kragan	Jumlah Dokumen Monitoring, Evaluasi dan Penilaian Kinerja Pegawai	Dokumen	

7	01	01	1.06		Administrasi Umum Perangkat Daerah	Kec. Kragan	Persentase Pemenuhan Pelayanan Umum	%	
7	01	01	1.06	0001	Penyediaan Komponen Instalasi Listrik/Penerangan Bangunan Kantor	Kec. Kragan	Jumlah Paket Komponen Instalasi Listrik/Penerangan Bangunan Kantor yang disediakan	Paket	
7	01	01	1.06	0003	Penyediaan Peralatan Rumah Tangga	Kec. Kragan	Jumlah Paket Peralatan rumah tangga yang Disediakan	Paket	
7	01	01	1.06	0004	Penyediaan Bahan Logistik Kantor	Kec. Kragan	Jumlah Paket Bahan Logistik Kantor yang Disediakan	Paket	
7	01	01	1.06	0005	Penyediaan Barang Cetak dan Penggandaan	Kec. Kragan	Jumlah Paket Barang Cetak dan Penggandaan yang Disediakan	Paket	
7	01	01	1.06	0007	Penyediaan Bahan/Material	Kec. Kragan	Jumlah Paket Bahan/ Material yang Disediakan	Paket	
7	01	01	1.06	0009	Penyelenggaraan Rapat Koordinasi dan Konsultasi SKPD	Kab. Rembang	Jumlah Laporan Penyelenggaraan Rapat Koordinasi dan Konsultasi SKPD	Laporan	
7	01	01	1.07		Pengadaan Barang Milik Daerah Penunjang Urusan Pemerintah Daerah	Kec. Kragan	Persentase Ketercukupan Sarana Prasarana Aparatur	%	
7	01	01	1.07	0001	Pengadaan Kendaraan Perorangan Dinas atau Kendaraan Dinas Jabatan	Kec. Kragan	Jumlah Unit Kendaraan Perorangan Dinas atau Kendaraan Dinas Jabatan yang Disediakan	Unit	
7	01	01	1.07	0006	Pengadaan Peralatan dan Mesin Lainnya	Kec. Kragan	Jumlah Unit Peralatan dan Mesin Lainnya yang Disediakan	Unit	
7	01	01	1.07	0009	Pengadaan Gedung Kantor atau Bangunan Lainnya	Kec. Kragan	Jumlah Unit Gedung Kantor atau Bangunan Lainnya yang Disediakan	Unit	
7	01	01	1.08		Penyediaan Jasa Penunjang Urusan Pemerintahan Daerah	Kec. Kragan	Persentase Pemenuhan Pelayanan Jasa Penunjang Perkantoran	%	
7	01	01	1.08	0002	Penyediaan Jasa Komunikasi, Sumber Daya Air dan Listrik	Kec. Kragan	Jumlah Laporan Penyediaan Jasa Komunikasi, Sumber Daya Air dan Listrik yang Disediakan	Laporan	
7	01	01	1.08	0004	Penyediaan Jasa Pelayanan Umum Kantor	Kec. Kragan	Jumlah Laporan Penyediaan Jasa Pelayanan Umum Kantor yang Disediakan	Laporan	
7	01	01	1.09		Pemeliharaan Barang Milik Daerah Penunjang Urusan Pemerintahan	Kec. Kragan	Persentase Barang Milik Daerah dengan Kondisi Baik	%	
7	01	01	1.09	0001	Penyediaan Jasa Pemeliharaan, Biaya Pemeliharaan dan Pajak Kendaraan Perorangan Dinas atau Kendaraan Dinas Jabatan	Kec. Kragan	Jumlah Kendaraan Perorangan Dinas atau Kendaraan Dinas Jabatan yang Dipelihara dan Dibayarkan Pajaknya	Unit	
7	01	01	1.09	0006	Pemeliharaan Peralatan dan Mesin Lainnya	Kec. Kragan	Jumlah Peralatan dan Mesin Lainnya yang Dipelihara	Unit	
7	01	01	1.09	0009	Pemeliharaan/Rehabilitasi Gedung Kantor dan Bangunan Lainnya	Kec. Kragan	Jumlah Gedung Kantor dan Bangunan Lainnya yang Dipelihara/Direhabilitasi	Unit	

7	01	02			Program Penyelenggaraan Pemerintahan dan Pelayanan Publik	Kec. Kragan	Capaian Urusan pemerintahan yang dilimpahkan ke Camat	%	
7	01	02	2.01		Koordinasi Penyelenggaraan Kegiatan Pemerintahan di Tingkat Kecamatan	Kec. Kragan	Persentase Penyelenggaraan Koordinasi Kegiatan Pemerintahan di Tingkat Kecamatan	%	
7	01	02	2.01	0002	Peningkatan Efektifitas Kegiatan Pemerintahan di Tingkat Kecamatan	Kec. Kragan	Jumlah Dokumen Peningkatan Efektifitas Kegiatan Pemerintahan di Tingkat Kecamatan	Dokumen	
7	01	02	2.02		Penyelenggaraan Urusan Pemerintahan yang Tidak Dilaksanakan oleh Unit Kerja Perangkat Daerah yang Ada di Kecamatan	Kec. Kragan	Persentase Penyelenggaraan Kegiatan Pemerintahan di Tingkat Kecamatan	%	
7	01	02	2.02	0003	Peningkatan Efektifitas Pelaksanaan Pelayanan kepada Masyarakat di Wilayah Kecamatan	Kec. Kragan	Jumlah Laporan Peningkatan Efektifitas Pelaksanaan Pelayanan kepada Masyarakat di Wilayah Kecamatan	Laporan	
7	01	02	2.04		Pelaksanaan Urusan Pemerintahan yang Dilimpahkan kepada Camat	Kec. Kragan	Persentase Pelaksanaan Urusan Pemerintahan yang Dilimpahkan kepada Camat	%	
7	01	02	2.04	0003	Pelaksanaan Urusan Pemerintahan yang Terkait dengan Kewenangan Lain yang Dilimpahkan	Kec. Kragan	Jumlah Laporan Pelaksanaan Kewenangan Lain yang Dilimpahkan	Laporan	
7	01	03			Program Pemberdayaan Masyarakat Desa dan Kelurahan	Kec. Kragan	Persentase lembaga masyarakat desa yang aktif	%	
7	01	03	2.01		Koordinasi Kegiatan Pemberdayaan Desa	Kec. Kragan	<u>Persentase pelaksanaan pembangunan desa secara swakelola</u>	<u>%</u>	
7	01	03	2.01	0001	Peningkatan Partisipasi Masyarakat dalam Forum Musyawarah Perencanaan Pembangunan di Desa	Kec. Kragan	Jumlah Lembaga Kemasyarakatan yang Berpartisipasi dalam Forum Musyawarah Perencanaan Pembangunan di Desa	Lembaga	
7	01	03	2.01	0003	Peningkatan Efektifitas Kegiatan Pemberdayaan Masyarakat di Wilayah Kecamatan	Kec. Kragan	Jumlah Laporan Peningkatan Efektivitas Kegiatan Pemberdayaan Masyarakat di Wilayah Kecamatan	Laporan	
7	01	04			Program Koordinasi Ketentraman dan Ketertiban Umum	Kec. Kragan	Persentase Gangguan Trantibum yang bisa diselesaikan	%	
7	01	04	2.01		Koordinasi Upaya Penyelenggaraan Ketenteraman dan Ketertiban Umum	Kec. Kragan	Persentase Penyelesaian permasalahan Ketenteraman dan Ketertiban umum	%	
7	01	04	2.01	0001	Sinergitas dengan Kepolisian Negara Republik Indonesia, Tentara Nasional Indonesia dan Instansi Vertikal di Wilayah Kecamatan	Kec. Kragan	Jumlah Laporan Hasil Sinergitas dengan Kepolisian Negara Republik Indonesia, Tentara Nasional Indonesia dan Instansi Vertikal di Wilayah Kecamatan	Laporan	
7	01	04	2.02		Koordinasi Penerapan dan Penegakan Peraturan Daerah dan Peraturan Kepala Daerah	Kec. Kragan	Persentase penegakan peraturan daerah dan peraturan kepala daerah	%	
7	01	04	2.02	0001	Koordinasi/Sinergi dengan Perangkat Daerah yang Tugas dan Fungsinya di Bidang Penegakan Peraturan Perundang-Undangan dan/atau Kepolisian Negara Republik Indonesia	Kec. Kragan	Jumlah Laporan Koordinasi/Sinergi dengan Perangkat Daerah yang Tugas dan Fungsinya di Bidang Penegakan Peraturan Perundang-Undangan dan/atau Kepolisian Negara Republik Indonesia	Laporan	

7	01	05			PROGRAM PENYELENGGARAAN URUSAN PEMERINTAHAN UMUM	Kec. Kragan	Cakupan Penyelenggaraan Urusan Pemerintahan Umum	%	
7	01	05	2.01		Penyelenggaraan Urusan Pemerintahan Umum Sesuai Penugasan Kepala Daerah	Kec. Kragan	Persentase Penyelenggaraan Urusan Pemerintahan Umum Sesuai Penugasan Kepala Daerah	%	
7	01	05	2.01	0001	Pembinaan Wawasan Kebangsaan dan Ketahanan Nasional dalam rangka Memantapkan Pengamalan Pancasila, Pelaksanaan Undang Undang Dasar Negara Republik Indonesia Tahun 1945, Pelestarian Bhinneka Tunggal Ika serta Pemertahanan dan Pemeliharaan Keutuhan Negara Kesatuan Republik Indonesia	Kec. Kragan	Jumlah Orang yang Mengikuti Pembinaan Wawasan Kebangsaan dan Ketahanan Nasional dalam rangka Memantapkan Pengamalan Pancasila, Pelaksanaan Undang Undang Dasar Negara Republik Indonesia Tahun 1945, Pelestarian Bhinneka Tunggal Ika serta Pemertahanan dan Pemeliharaan Keutuhan Negara Kesatuan Republik Indonesia	Orang	
7	01	05	2.01	0002	Fasilitasi, Koordinasi dan Pembinaan (Bimtek, Sosialisasi, Konsultasi) Wawasan Kebangsaan dan Ketahanan Nasional	Kec. Kragan	Jumlah Orang yang Mengikuti Fasilitasi, Koordinasi dan Pembinaan (Bimtek, Sosialisasi, Konsultasi) Wawasan Kebangsaan dan Ketahanan Nasional	Orang	
7	01	06			Program Pembinaan dan Pengawasan Pemerintahan Desa	Kec. Kragan	Persentase desa berstatus mandiri ditingkat kecamatan	%	
7	01	06	2.01		Fasilitasi, Rekomendasi dan Koordinasi Pembinaan dan Pengawasan Pemerintahan Desa	Kec. Kragan	Rata-rata IKM Desa	Angka	
7	01	06	2.01	0002	Fasilitasi Administrasi Tata Pemerintahan Desa	Kec. Kragan	Jumlah Dokumen yang Difasilitasi dalam rangka Administrasi Tata Pemerintahan Desa	Dokumen	
7	01	06	2.01	0003	Fasilitasi Pengelolaan Keuangan Desa dan Pendayagunaan Aset Desa	Kec. Kragan	Jumlah Dokumen yang Difasilitasi dalam rangka Pengelolaan Keuangan Desa dan Pendayagunaan Aset Desa	Dokumen	
7	01	06	2.01	0005	Fasilitasi Pelaksanaan Tugas Kepala Desa dan Perangkat Desa	Kec. Kragan	Jumlah Dokumen Fasilitasi dalam rangka Pelaksanaan Tugas Kepala Desa dan Perangkat Desa	Dokumen	
7	01	06	2.01	0006	Fasilitasi Pelaksanaan Pemilihan Kepala Desa	Kec. Kragan	Jumlah Dokumen Fasilitasi dalam rangka Pelaksanaan Pemilihan Kepala Desa	Dokumen	
7	01	06	2.01	0013	Fasilitasi Penyusunan Perencanaan Pembangunan Partisipatif	Kec. Kragan	Jumlah Dokumen Fasilitasi dalam rangka Perencanaan Pembangunan Partisipatif	Dokumen	

## **BAB III**

### **TUJUAN DAN SASARAN PERANGKAT DAERAH**

#### **3.1 Telaahan terhadap Kebijakan Nasional**

##### **3.1.1 Visi, Misi dan Program Bupati dan Wakil Bupati Rembang**

Penyusunan RKPD Tahun 2026 masih dalam masa transisi dan milestone penyusunan RPJMD 2025-2029. Untuk mengetahui gambaran tujuan dan sasaran daerah, berikut uraian penjelasan visi, misi, tujuan dan sasaran, serta keselarasan antara RPJPD dan RPJMD Kabupaten Rembang.

Visi pembangunan jangka menengah daerah merupakan landasan utama dalam perencanaan pembangunan yang ditetapkan oleh pemerintah daerah untuk mencapai tujuan pembangunan dalam kurun waktu lima tahun. Visi ini harus selaras dengan visi pembangunan nasional serta mempertimbangkan potensi, tantangan, dan kebutuhan daerah. Visi mencerminkan cita-cita besar dalam mewujudkan kesejahteraan masyarakat, peningkatan daya saing daerah, serta pembangunan yang berkelanjutan. Sesuai dengan visi Bupati dan Wakil Bupati Rembang periode tahun 2025-2029, maka visi RPJMD Kabupaten Rembang Tahun 2025-2029 adalah:

**“Mewujudkan Rembang Sejahtera”**

Dari rumusan visi di atas, menunjukkan bahwa tujuan utama pembangunan yang ingin dicapai dari tahun 2025 sampai tahun 2029 adalah menjadikan Kabupaten Rembang menjadi wilayah yang sejahtera. Sejahtera pada visi tersebut bermakna terwujudnya masyarakat Kabupaten Rembang yang terpenuhi kebutuhan dasar hidupnya (pangan, perumahan layak, pendidikan, kesehatan, pekerjaan layak dan perlindungan sosial), dan merasakan keamanan, ketenteraman dan kebahagiaan lahir dan batin. Kesejahteraan dalam hal ini ditandai dengan tingkat pendidikan yang tinggi, derajat kesehatan yang tinggi, tingkat produktivitas yang tinggi dan tingkat pendapatan yang cukup untuk memenuhi semua kebutuhan hidupnya. Di samping itu juga memiliki daya saing, modern, inovatif, mandiri dan tangguh dalam lingkungan hidup yang lestari. Makna sejahtera pada visi tersebut diuraikan sebagai berikut :

1. Terpenuhinya Kebutuhan Dasar Masyarakat.
2. Terpenuhinya Kebutuhan Pendidikan dan Kesehatan.
3. Tingginya Tingkat Pendapatan dan Produktivitas Masyarakat.
4. Terpenuhinya Keamanan, Ketenteraman dan Kebahagiaan Lahir dan Batin.

Untuk mewujudkan Visi tersebut, dalam RPJMD dirumuskan 5 (lima) misi yang menjawab isu strategis daerah. Lima misi tersebut adalah sebagai berikut :

1. Meningkatkan Kualitas Sumber Daya Manusia yang Unggul, Sehat, dan Berdaya Saing.
2. Mewujudkan Pertumbuhan Ekonomi yang Berkelanjutan, Inklusif, Berbasis Potensi Unggulan, serta Mampu Mengurangi Kemiskinan.
3. Mewujudkan Tata Kelola Pemerintahan dan Pelayanan Publik yang

Profesional.

4. Mewujudkan Pembangunan Infrastruktur Berkualitas dan Berkelanjutan.
5. Meningkatkan Kualitas Lingkungan Hidup dan Pengelolaan Sumber Daya Alam yang Berkelanjutan.

Sesuai dengan penjabaran visi misi diatas yang menjadi tema Pembangunan Kabupaten Rembang tahun 2026 adalah Peningkatan Ketahanan Pangan Daerah dalam Memperkuat Peran Rembang Sebagai Bagian dari Lumbung Pangan Nasional, Didukung SDM, Tata Kelola Pemerintahan dan Infrastruktur yang Berkualitas, dengan prioritas pembangunan meliputi :

1. Peningkatan Pembangunan SDM
2. Peningkatan Perekonomian Daerah
3. Peningkatan Kualitas Pelayanan Publik
4. Peningkatan Infrastruktur Mantap
5. Peningkatan Daya Dukung Lingkungan Hidup

### **3.2 Tujuan dan Sasaran Renja Perangkat Daerah**

Dalam merumuskan tujuan kinerja yang ingin diwujudkan selama 5 tahun ke depan, Kecamatan Kragan Kabupaten Rembang mendasarkan pada 2 (dua) sasaran RPJMD Kabupaten Rembang Tahun 2025-2029 yang sesuai dengan tujuan Kecamatan Kragan yaitu:

- Meningkatnya kualitas penyelenggaraan pemerintahan yang didukung dengan inovasi dan penerapan e-government
- Meningkatnya kualitas dan budaya kerja ASN yang professional, berintegritas dan berorientasi pelayanan masyarakat.

Dari 2 (dua) sasaran di atas, dapat disimpulkan menjadi tujuan Kecamatan Kragan yaitu **“Meningkatnya kualitas layanan publik”**.

Adapun untuk mencapai tujuan yang telah ditetapkan Kecamatan Kragan Tahun 2025-2029 menetapkan sasaran berikut:

#### **“Meningkatnya Kualitas Pelayanan, Akuntabilitas dan Pengendalian Kinerja Perangkat Daerah Kecamatan Kragan Kabupaten Rembang”**

Dalam rangka mewujudkan sasaran renstra di atas Kecamatan Kragan Kabupaten Rembang perlu menjabarkan dalam bentuk tujuan dan sasaran yang lebih spesifik dan terukur, sehingga dapat menjadi pedoman dan target sasaran kinerja bagi Kecamatan Kragan sebagaimana tabel berikut ini :

Tabel 3.1

Tujuan dan Sasaran Jangka Menengah Perangkat Daerah Kecamatan Kragan  
Kabupaten Rembang Tahun 2025 – 2029

No	Tujuan	Sasaran	Indikator Tujuan / Sasaran	Satuan	Kondisi Awal	Target Kinerja Tujuan / Sasaran Pada Tahun Ke -					
					2024	2025	2026	2027	2028	2029	2030
1	2	3	4	5	6	8	9	10	11	12	13
1	Meningkatnya kualitas layanan publik	Meningkatnya Kualitas Pelayanan, Akuntabilitas dan Pengendalian Kinerja Perangkat Daerah Kecamatan Kragan Kabupaten Rembang	<b>Indikator Tujuan :</b>								
			Indeks Pelayanan Publik / IPP	Angka	4,39	4,45	4,48	4,51	4,53	4,56	4,59
			<b>Indikator Sasaran :</b>								
			Nilai SAKIP OPD Kec. Kragan	Angka	67,15	67,5	68	68,5	69	69,5	70
			Indeks Manajemen Risiko Kec. Kragan	Angka	3,919	2,596	2,675	2,754	2,836	2,92	3,007
			Nilai IKM Kec. Kragan	Angka	97,53	97,55	97,58	97,61	97,64	97,67	97,7

### 3.3 Program dan Kegiatan

Program , Kegiatan dan Sub Kegiatan Kecamatan Kragan Kabupaten Rembang di Tahun 2026 sebagai berikut :

#### 1. Program Penyelenggaraan Pemerintahan dan Pelayanan Publik

Program ini memiliki indikator Capaian Urusan Pemerintahan yang dilimpahkan ke Camat dengan kegiatan dan sub kegiatan sebagai berikut:

- Koordinasi Penyelenggaraan Kegiatan Pemerintahan di Tingkat Kecamatan
  - a. Peningkatan Efektifitas Kegiatan Pemerintahan di Tingkat Kecamatan
- Penyelenggaraan Urusan Pemerintahan yang Tidak Dilaksanakan oleh Unit Kerja Perangkat Daerah yang Ada di Kecamatan
  - a. Peningkatan Efektifitas Pelaksanaan Pelayanan kepada Masyarakat di Wilayah Kecamatan
- Pelaksanaan Urusan Pemerintahan yang Dilimpahkan kepada Camat
  - a. Pelaksanaan Urusan Pemerintahan yang Terkait dengan Kewenangan Lain yang Dilimpahkan

#### 2. Program Pemberdayaan Masyarakat Desa dan Kelurahan

Program ini memiliki indikator Persentase lembaga masyarakat desa yang aktif dengan kegiatan dan sub kegiatan sebagai berikut:

- Koordinasi Kegiatan Pemberdayaan Desa
  - a. Peningkatan Partisipasi Masyarakat dalam Forum Musyawarah Perencanaan Pembangunan di Desa
  - b. Peningkatan Efektifitas Kegiatan Pemberdayaan Masyarakat di Wilayah Kecamatan

#### 3. Program Koordinasi Ketentraman dan Ketertiban Umum

Program ini memiliki indikator Persentase Gangguan Trantibum yang bisa diselesaikan dengan kegiatan dan sub kegiatan sebagai berikut:

- Koordinasi Upaya Penyelenggaraan Ketentraman dan Ketertiban Umum
  - a. Sinergitas dengan Kepolisian Negara Republik Indonesia, Tentara Nasional Indonesia dan Instansi Vertikal di Wilayah Kecamatan
- Koordinasi Penerapan dan Penegakan Peraturan Daerah dan Peraturan Kepala Daerah
  - a. Koordinasi/Sinergi dengan Perangkat Daerah yang Tugas dan Fungsinya di Bidang Penegakan Peraturan Perundang-Undangan dan/atau Kepolisian Negara Republik Indonesia

#### 4. Program Penyelenggaraan Urusan Pemerintahan Umum

Program ini memiliki indikator Cakupan penyelenggaraan urusan pemerintahan umum dengan kegiatan dan sub kegiatan sebagai berikut:

- Koordinasi Upaya Penyelenggaraan Ketentraman dan Ketertiban Umum

- a. Pembinaan Wawasan Kebangsaan dan Ketahanan Nasional dalam rangka Memantapkan Pengamalan Pancasila, Pelaksanaan Undang Undang Dasar Negara Republik Indonesia Tahun 1945, Pelestarian Bhinneka Tunggal Ika serta Pemertahanan dan Pemeliharaan Keutuhan Negara Kesatuan Republik Indonesia
  - b. Fasilitasi, Koordinasi dan Pembinaan (Bimtek, Sosialisasi, Konsultasi) Wawasan Kebangsaan dan Ketahanan Nasional
5. Program Pembinaan dan Pengawasan Pemerintahan Desa
- Program ini memiliki indikator Persentase desa berstatus mandiri ditingkat kecamatan dengan kegiatan dan sub kegiatan sebagai berikut:
- Fasilitasi Rekomendasi dan Koordinasi Pembinaan dan Pengawasan Pemerintahan Desa
    - a. Fasilitasi Administrasi Tata Pemerintahan Desa
    - b. Fasilitasi Pengelolaan Keuangan Desa dan Pendayagunaan Aset Desa
    - c. Fasilitasi Pelaksanaan Tugas Kepala Desa dan Perangkat Desa
    - d. Fasilitasi Pelaksanaan Pemilihan Kepala Desa
    - e. Fasilitasi Penyusunan Perencanaan Pembangunan Partisipatif
6. Program Penunjang Urusan pemerintahan Daerah Kabupaten / Kota
- Program ini memiliki indikator Persentase Capaian Kinerja Layanan Penunjang Perangkat Daerah dengan kegiatan dan sub kegiatan sebagai berikut :
- Perencanaan, Penganggaran dan Evaluasi Kinerja Perangkat Daerah
    - a. Penyusunan Dokumen Perencanaan Perangkat Daerah
    - b. Evaluasi Kinerja Perangkat Daerah
  - Administrasi Keuangan Perangkat Daerah
    - a. Penyediaan Gaji dan Tunjangan ASN
    - b. Pelaksanaan Penatausahaan dan Pengujian/Verifikasi Keuangan SKPD
    - c. Koordinasi dan Penyusunan Laporan Keuangan Akhir Tahun SKPD
    - d. Koordinasi dan Penyusunan Laporan Keuangan Bulanan/ Triwulanan/ Semesteran SKPD
  - Administrasi Kepegawaian Perangkat Daerah
    - a. Pendataan dan Pengolahan Administrasi Kepegawaian
    - b. Monitoring, Evaluasi dan Penilaian Kinerja Pegawai
  - Administrasi Umum Perangkat Daerah
    - a. Penyediaan Komponen Instalasi Listrik/Penerangan Bangunan Kantor
    - b. Penyediaan Peralatan Rumah Tangga
    - c. Penyediaan Bahan Logistik Kantor
    - d. Penyediaan Barang Cetak dan Penggandaan
    - e. Penyediaan Bahan / Material

- f. Penyelenggaraan Rapat Koordinasi dan Konsultasi SKPD
- Pengadaan Barang Milik Daerah Penunjang Urusan Pemerintah Daerah
  - a. Pengadaan Kendaraan Perorangan Dinas atau Kendaraan Dinas Jabatan
  - b. Pengadaan Peralatan dan Mesin Lainnya
  - c. Pengadaan Gedung Kantor atau Bangunan Lainnya
- Penyediaan Jasa Penunjang Urusan Pemerintahan Daerah
  - a. Penyediaan Jasa Komunikasi, Sumber Daya Air dan Listrik
  - b. Penyediaan Jasa Pelayanan Umum Kantor
- Pemeliharaan Barang Milik daerah Penunjang Urusan Pemerintah Daerah
  - a. Penyediaan Jasa Pemeliharaan, Biaya Pemeliharaan, dan Pajak Kendaraan Perorangan Dinas atau Kendaraan Dinas Jabatan
  - b. Pemeliharaan Peralatan dan Mesin Lainnya
  - c. Pemeliharaan/Rehabilitasi Gedung Kantor dan Bangunan Lainnya

Jumlah program dan jumlah kegiatan untuk Rencana Kerja Kantor Kecamatan Kragan adalah sejumlah 6 program, 15 kegiatan dan 36 sub kegiatan.

## **BAB IV**

### **RENCANA KERJA DAN PENDANAAN PERANGKAT DAERAH**

Berdasarkan Peraturan Menteri Dalam Negeri Nomor 86 Tahun 2017, disampaikan bahwa dalam rangka penyusunan Rancangan Awal Rencana Kerja Pemerintah Daerah (RKPD) Kabupaten Rembang Tahun 2026, Perangkat Daerah Kecamatan Kragan menyusun Rencana Kerja (Renja) Tahun 2026 dengan memperhatikan hal-hal sebagai berikut:

1. Tema RKPD Kabupaten Rembang Tahun 2026 yaitu Peningkatan Ketahanan Pangan Daerah dalam Memperkuat Peran Rembang Sebagai Bagian dari Lumbung Pangan Nasional, Didukung SDMP Tata Kelola Pemerintahan dan Infrastruktur yang Berkualitas.
2. Rencana Kerja Perangkat Daerah berpedoman pada Renstra Perangkat Daerah Tahun 2025-2029 dan berpedoman pada hasil evaluasi Renja Perangkat Daerah tahun lalu serta hasil evaluasi Renja Perangkat Daerah tahun berjalan.
3. Penyusunan Rencana Kerja (Renja) Perangkat Daerah Tahun 2026 wajib mendukung pencapaian Standar Pelayanan Minimal (SPM), SDG's, Visi, Misi, dan Program Prioritas Bupati dan Wakil Bupati serta Indikator Kinerja Utama (IKU) dan Indikator Kinerja Daerah (IKD) RPJMD Tahun 2025-2029.

Dari beberapa poin kebijakan tersebut, penyusunan Renja dan Kerangka Pendanaan Perangkat Daerah dilakukan melalui aplikasi Kemendagri pada <http://sipd-ri.kemendagri.go.id> sebagaimana lampiran dokumen Renja Kecamatan Kragan Tahun 2026.

Tabel 4.1

## Rumusan Rencana Program, Kegiatan dan Kegiatan Perangkat Daerah Tahun 2026 dan Prakiraan Maju Tahun 2027

## Kecamatan Kragan

Kode	Urusan/Bidang Urusan Pemerintah Daerah dan Program /Kegiatan/Sub.Kegiatan	Indikator Kinerja Program (outcomes)/Kegiatan (output) / Sub Kegiatan	Lokasi	Rencana Tahun 2026			Catatan Penting	Prakiraan Maju Rencana Tahun 2027	
				Target Capaian Kinerja	Kebutuhan Dana/Pagu Indikatif	Sumber Dana		Target Capaian Kinerja	Kebutuhan Dana/Pagu Indikatif
1	2	3	4	5	6	7	8	9	10
	Urusan Kewilayahan				2.914.524.535				3.204.000.000
7	Kecamatan Kragan				2.914.524.535				3.204.000.000
7 01	KECAMATAN				2.914.524.535				3.204.000.000
7 01 01	Program Penunjang Urusan Pemerintahan Daerah Kabupaten/Kota	Persentase Capaian Kinerja Layanan Penunjang Perangkat Daerah	Kec. Kragan	65,86%	2.614.524.535	PAD - DAU		66,62%	2.829.000.000
7 01 01 1.01	Perencanaan, Penganggaran, dan Evaluasi Kinerja Perangkat Daerah	Persentase Ketercapaian Indikator Kinerja Perangkat Daerah	Kec. Kragan	100%	-			100%	11.000.000
7 01 01 1.01 0001	Penyusunan Dokumen Perencanaan Perangkat Daerah	Jumlah Dokumen Perencanaan Perangkat Daerah	Kec. Kragan	6 dokumen	-			6 dokumen	6.000.000
7 01 01 1.01 0007	Evaluasi Kinerja Perangkat Daerah	Jumlah Laporan Evaluasi Kinerja Perangkat Daerah	Kec. Kragan	5 laporan				5 laporan	5.000.000
7 01 01 1.02	Administrasi Keuangan Perangkat Daerah	Persentase Dokumen Pelaporan Keuangan dengan Kualitas Baik	Kec. Kragan	100%	2.416.524.535	PAD - DAU		100%	2.313.000.000
7 01 01 1.02 0001	Penyediaan Gaji dan Tunjangan ASN	Jumlah orang yang menerima gaji dan tunjangan ASN	Kec. Kragan	25 org/bulan	2.356.524.535	PAD - DAU		25 org/bulan	2.232.000.000
7 01 01 1.02 0003	Pelaksanaan Penatausahaan dan Pengujian/Verifikasi Keuangan SKPD	Jumlah Dokumen Penatausahaan dan Pengujian/Verifikasi Keuangan SKPD	Kec. Kragan	12 dokumen	60.000.000	PAD		12 dokumen	70.000.000
7 01 01 1.02 0005	Koordinasi dan Penyusunan Laporan Keuangan Akhir Tahun SKPD	Jumlah Laporan Keuangan Akhir Tahun SKPD dan Laporan Hasil Koordinasi Penyusunan Laporan Keuangan Akhir Tahun SKPD	Kec. Kragan	1 laporan				1 laporan	6.000.000
7 01 01 1.02 0007	Koordinasi dan Penyusunan Laporan Keuangan Bulanan/ Triwulanan/ Semesteran SKPD	Jumlah Laporan Keuangan Bulanan/ Triwulanan/ Semesteran SKPD dan Laporan Koordinasi Penyusunan Laporan Keuangan Bulanan/ Triwulanan/ Semesteran SKPD	Kec. Kragan	4 Laporan				4 Laporan	5.000.000
7 01 01 1.05	Administrasi Kepegawaian Perangkat Daerah	Persentase layanan pengelolaan kepegawaian yang dilaksanakan tepat waktu	Kec. Kragan	100%	5.000.000	PAD		100%	12.000.000

7	01	01	1.05	0003	Pendataan dan Pengolahan Administrasi Kepegawaian	Jumlah Dokumen Pendataan dan Pengolahan Administrasi Kepegawaian	Kec. Kragan	2 dokumen	5.000.000	PAD		2 dokumen	6.000.000
7	01	01	1.05	0005	Monitoring, Evaluasi dan Penilaian Kinerja Pegawai	Jumlah Dokumen Monitoring, Evaluasi dan Penilaian Kinerja Pegawai	Kec. Kragan	1 dokumen				1 dokumen	6.000.000
7	01	01	1.06		Administrasi Umum Perangkat Daerah	Persentase Pemenuhan Pelayanan Umum	Kec. Kragan	100%	55.000.000	PAD		100%	61.000.000
7	01	01	1.06	0001	Penyediaan Komponen Instalasi Listrik/Penerangan Bangunan Kantor	Jumlah Paket Komponen Instalasi Listrik/Penerangan Bangunan Kantor yang disediakan	Kec. Kragan	1 paket	5.000.000	PAD		1 paket	6.000.000
7	01	01	1.06	0003	Penyediaan Peralatan Rumah Tangga	Jumlah Paket Peralatan rumah tangga yang Disediakan	Kec. Kragan	1 paket	5.000.000	PAD		1 paket	6.000.000
7	01	01	1.06	0004	Penyediaan Bahan Logistik Kantor	Jumlah Paket Bahan Logistik Kantor yang Disediakan	Kec. Kragan	1 paket	15.000.000	PAD		1 paket	16.000.000
7	01	01	1.06	0005	Penyediaan Barang Cetak dan Penggandaan	Jumlah Paket Barang Cetak dan Penggandaan yang Disediakan	Kec. Kragan	1 paket	8.000.000	PAD		1 paket	10.000.000
7	01	01	1.06	0007	Penyediaan Bahan/Material	Jumlah Paket Bahan/ Material yang Disediakan	Kec. Kragan	1 paket	10.000.000	PAD		1 paket	11.000.000
7	01	01	1.06	0009	Penyelenggaraan Rapat Koordinasi dan Konsultasi SKPD	Jumlah Laporan Penyelenggaraan Rapat Koordinasi dan Konsultasi SKPD	Kec. Kragan	12 laporan	12.000.000	PAD		12 laporan	12.000.000
7	01	01	1.07		Pengadaan Barang Milik Daerah Penunjang Urusan Pemerintah Daerah	Persentase Ketercukupan Sarana Prasarana Aparatur	Kec. Kragan	100%	30.000.000	PAD		100%	105.000.000
7	01	01	1.07	0001	Pengadaan Kendaraan Perorangan Dinas atau Kendaraan Dinas Jabatan	Jumlah Unit Kendaraan Perorangan Dinas atau Kendaraan Dinas Jabatan yang Disediakan	Kec. Kragan	1 unit				1 unit	20.000.000
7	01	01	1.07	0006	Pengadaan Peralatan dan Mesin Lainnya	Jumlah Unit Peralatan dan Mesin Lainnya yang Disediakan	Kec. Kragan	2 unit	30.000.000	PAD		2 unit	35.000.000
7	01	01	1.07	0009	Pengadaan Gedung Kantor atau Bangunan Lainnya	Jumlah Unit Gedung Kantor atau Bangunan Lainnya yang Disediakan	Kec. Kragan	1 unit				1 unit	50.000.000
7	01	01	1.08		Penyediaan Jasa Penunjang Urusan Pemerintahan Daerah	Persentase Pemenuhan Pelayanan Jasa Penunjang Perkantoran	Kec. Kragan	100%	48.000.000	PAD		100%	89.000.000
7	01	01	1.08	0002	Penyediaan Jasa Komunikasi, Sumber Daya Air dan Listrik	Jumlah Laporan Penyediaan Jasa Komunikasi, Sumber Daya Air dan Listrik yang Disediakan	Kec. Kragan	12 laporan	30.000.000	PAD		12 laporan	35.000.000
7	01	01	1.08	0004	Penyediaan Jasa Pelayanan Umum Kantor	Jumlah Laporan Penyediaan Jasa Pelayanan Umum Kantor yang Disediakan	Kec. Kragan	12 laporan	18.000.000	PAD		12 laporan	54.000.000
7	01	01	1.09		Pemeliharaan Barang Milik Daerah Penunjang Urusan Pemerintahan	Persentase Barang Milik Daerah dengan Kondisi Baik	Kec. Kragan	100%	60.000.000	PAD		100%	238.000.000
7	01	01	1.09	0001	Penyediaan Jasa Pemeliharaan, Biaya Pemeliharaan dan Pajak Kendaraan Perorangan Dinas atau Kendaraan Dinas Jabatan	Jumlah Kendaraan Perorangan Dinas atau Kendaraan Dinas Jabatan yang Dipelihara dan Dibayarkan Pajaknya	Kec. Kragan	17 unit	27.000.000	PAD		17 unit	26.000.000
7	01	01	1.09	0006	Pemeliharaan Peralatan dan Mesin Lainnya	Jumlah Peralatan dan Mesin Lainnya yang Dipelihara	Kec. Kragan	20unit	10.000.000	PAD		20 unit	12.000.000

7	01	01	1.09	0009	Pemeliharaan/Rehabilitasi Gedung Kantor dan Bangunan Lainnya	Jumlah Gedung Kantor dan Bangunan Lainnya yang Dipelihara/Direhabilitasi	Kec. Kragan	2 unit	23.000.000	PAD		2 unit	200.000.000
7	01	02			Program Penyelenggaraan Pemerintahan dan Pelayanan Publik	Capaian Urusan pemerintahan yang dilimpahkan ke Camat	Kec. Kragan	100%	25.000.000	PAD		100%	75.000.000
7	01	02	2.01		Koordinasi Penyelenggaraan Kegiatan Pemerintahan di Tingkat Kecamatan	Persentase Penyelenggaraan Koordinasi Kegiatan Pemerintahan di Tingkat Kecamatan	Kec. Kragan	100%	15.000.000	PAD		100%	30.000.000
7	01	02	2.01	0002	Peningkatan Efektifitas Kegiatan Pemerintahan di Tingkat Kecamatan	Jumlah Dokumen Peningkatan Efektifitas Kegiatan Pemerintahan di Tingkat Kecamatan	Kec. Kragan	12 dokumen	15.000.000	PAD		12 dokumen	30.000.000
7	01	02	2.02		Penyelenggaraan Urusan Pemerintahan yang Tidak Dilaksanakan oleh Unit Kerja Perangkat Daerah yang Ada di Kecamatan	Persentase Penyelenggaraan Kegiatan Pemerintahan di Tingkat Kecamatan	Kec. Kragan	100%	10.000.000	PAD		100%	25.000.000
7	01	02	2.02	0003	Peningkatan Efektifitas Pelaksanaan Pelayanan kepada Masyarakat di Wilayah Kecamatan	Jumlah Laporan Peningkatan Efektifitas Pelaksanaan Pelayanan kepada Masyarakat di Wilayah Kecamatan	Kec. Kragan	12 laporan	10.000.000	PAD		12 laporan	25.000.000
7	01	02	2.04		Pelaksanaan Urusan Pemerintahan yang Dilimpahkan kepada Camat	Persentase Pelaksanaan Urusan Pemerintahan yang Dilimpahkan kepada Camat	Kec. Kragan	100%	-			100%	20.000.000
7	01	02	2.04	0003	Pelaksanaan Urusan Pemerintahan yang Terkait dengan Kewenangan Lain yang Dilimpahkan	Jumlah Laporan Pelaksanaan Kewenangan Lain yang Dilimpahkan	Kec. Kragan	12 laporan				12 laporan	20.000.000
7	01	03			Program Pemberdayaan Masyarakat Desa dan Kelurahan	Persentase lembaga masyarakat desa yang aktif	Kec. Kragan	100%	130.000.000	PAD		100%	75.000.000
7	01	03	2.01		Koordinasi Kegiatan Pemberdayaan Desa	Persentase pelaksanaan pembangunan desa secara swakelola	Kec. Kragan	100%	130.000.000	PAD		100%	75.000.000
7	01	03	2.01	0001	Peningkatan Partisipasi Masyarakat dalam Forum Musyawarah Perencanaan Pembangunan di Desa	Jumlah Lembaga Kemasyarakatan yang Berpartisipasi dalam Forum Musyawarah Perencanaan Pembangunan di Desa	Kec. Kragan	7 lembaga	30.000.000	PAD		7 lembaga	50.000.000
7	01	03	2.01	0003	Peningkatan Efektifitas Kegiatan Pemberdayaan Masyarakat di Wilayah Kecamatan	Jumlah Laporan Peningkatan Efektivitas Kegiatan Pemberdayaan Masyarakat di Wilayah Kecamatan	Kec. Kragan	6 laporan	100.000.000	PAD		6 laporan	25.000.000
7	01	04			Program Koordinasi Ketentraman dan Ketertiban Umum	Persentase Gangguan Trantibum yang bisa diselesaikan	Kec. Kragan	100%	80.000.000	PAD		100%	75.000.000
7	01	04	2.01		Koordinasi Upaya Penyelenggaraan Ketenteraman dan Ketertiban Umum	Persentase Penyelesaian permasalahan Ketenteraman dan Ketertiban umum	Kec. Kragan	100%	80.000.000	PAD		100%	55.000.000
7	01	04	2.01	0001	Sinergitas dengan Kepolisian Negara Republik Indonesia, Tentara Nasional Indonesia dan Instansi Vertikal di Wilayah Kecamatan	Jumlah Laporan Hasil Sinergitas dengan Kepolisian Negara Republik Indonesia, Tentara Nasional Indonesia dan Instansi Vertikal di Wilayah Kecamatan	Kec. Kragan	12 laporan	80.000.000	PAD		12 laporan	55.000.000

7	01	04	2.02		Koordinasi Penerapan dan Penegakan Peraturan Daerah dan Peraturan Kepala Daerah	Persentase penegakan peraturan daerah dan peraturan kepala daerah	Kec. Kragan	100%	-			100%	20.000.000
7	01	04	2.02	0001	Koordinasi/Sinergi dengan Perangkat Daerah yang Tugas dan Fungsinya di Bidang Penegakan Peraturan Perundang-Undangan dan/atau Kepolisian Negara Republik Indonesia	Jumlah Laporan Koordinasi/Sinergi dengan Perangkat Daerah yang Tugas dan Fungsinya di Bidang Penegakan Peraturan Perundang-Undangan dan/atau Kepolisian Negara Republik Indonesia	Kec. Kragan	6 laporan				6 laporan	20.000.000
7	01	05			PROGRAM PENYELENGGARAAN URUSAN PEMERINTAHAN UMUM	Cakupan Penyelenggaraan Urusan Pemerintahan Umum	Kec. Kragan	100%	25.000.000	PAD		100%	75.000.000
7	01	05	2.01		Penyelenggaraan Urusan Pemerintahan Umum Sesuai Penugasan Kepala Daerah	Persentase Penyelenggaraan Urusan Pemerintahan Umum Sesuai Penugasan Kepala Daerah	Kec. Kragan	100%	25.000.000	PAD		100%	75.000.000
7	01	05	2.01	0001	Pembinaan Wawasan Kebangsaan dan Ketahanan Nasional dalam rangka Memantapkan Pengamalan Pancasila, Pelaksanaan Undang Undang Dasar Negara Republik Indonesia Tahun 1945, Pelestarian Bhinneka Tunggal Ika serta Pemertahanan dan Pemeliharaan Keutuhan Negara Kesatuan Republik Indonesia	Jumlah Orang yang Mengikuti Pembinaan Wawasan Kebangsaan dan Ketahanan Nasional dalam rangka Memantapkan Pengamalan Pancasila, Pelaksanaan Undang Undang Dasar Negara Republik Indonesia Tahun 1945, Pelestarian Bhinneka Tunggal Ika serta Pemertahanan dan Pemeliharaan Keutuhan Negara Kesatuan Republik Indonesia	Kec. Kragan	100 orang	25.000.000	PAD		100 orang	70.000.000
7	01	05	2.01	0002	Fasilitasi, Koordinasi dan Pembinaan (Bimtek, Sosialisasi, Konsultasi) Wawasan Kebangsaan dan Ketahanan Nasional	Jumlah Orang yang Mengikuti Fasilitasi, Koordinasi dan Pembinaan (Bimtek, Sosialisasi, Konsultasi) Wawasan Kebangsaan dan Ketahanan Nasional	Kec. Kragan	27 orang				27 orang	5.000.000
7	01	06			Program Pembinaan dan Pengawasan Pemerintahan Desa	Persentase desa berstatus mandiri ditingkat kecamatan	Kec. Kragan	25,93%	40.000.000	PAD		29,63%	75.000.000
7	01	06	2.01		Fasilitasi, Rekomendasi dan Koordinasi Pembinaan dan Pengawasan Pemerintahan Desa	Rata-rata IKM Desa	Kec. Kragan	71	40.000.000	PAD		72	75.000.000
7	01	06	2.01	0002	Fasilitasi Administrasi Tata Pemerintahan Desa	Jumlah Dokumen yang Difasilitasi dalam rangka Administrasi Tata Pemerintahan Desa	Kec. Kragan	2 dokumen	15.000.000	PAD		2 dokumen	20.000.000
7	01	06	2.01	0003	Fasilitasi Pengelolaan Keuangan Desa dan Pendayagunaan Aset Desa	Jumlah Dokumen yang Difasilitasi dalam rangka Pengelolaan Keuangan Desa dan Pendayagunaan Aset Desa	Kec. Kragan	1 dokumen	25.000.000	PAD		1 dokumen	20.000.000
7	01	06	2.01	0005	Fasilitasi Pelaksanaan Tugas Kepala Desa dan Perangkat Desa	Jumlah Dokumen Fasilitasi dalam rangka Pelaksanaan Tugas Kepala Desa dan Perangkat Desa	Kec. Kragan	1 dokumen				1 dokumen	10.000.000
7	01	06	2.01	0006	Fasilitasi Pelaksanaan Pemilihan Kepala Desa	Jumlah Dokumen Fasilitasi dalam rangka Pelaksanaan Pemilihan Kepala Desa	Kec. Kragan	1 dokumen				1 dokumen	15.000.000
7	01	06	2.01	0013	Fasilitasi Penyusunan Perencanaan Pembangunan Partisipatif	Jumlah Dokumen Fasilitasi dalam rangka Perencanaan Pembangunan Partisipatif	Kec. Kragan	1 dokumen				1 dokumen	10.000.000

## **BAB V**

### **PENUTUP**

Dengan memperhatikan kondisi dan situasi, tantangan, peluang, hambatan, dan kekuatan yang dimiliki, maka pada Tahun 2026 diperkirakan masyarakat dan pemerintah Kabupaten Rembang masih akan mengalami kehidupan yang dinamis dikarenakan merupakan tahun politik baik ditingkat nasional, provinsi maupun kabupaten. Situasi yang dinamis tersebut memberikan kesempatan yang lebih luas bagi Kecamatan Kragan untuk meningkatkan kinerja pelaksanaan program dan kegiatan yang telah direncanakan.

Renja Kecamatan Kragan Tahun 2026 yang telah tersusun akan memberikan arah dan pedoman bagi semua pemangku kepentingan di Kecamatan Kragan itu sendiri maupun pihak-pihak yang memiliki keterkaitan dengan Kecamatan Kragan dalam rangka percepatan pelaksanaan program dan kegiatan yang sudah direncanakan.

Renja Kecamatan Kragan Tahun 2026 yang telah disusun berdasarkan Indikasi Program Strategis Perencanaan Kabupaten Rembang sekiranya dapat benar-benar dilaksanakan secara konsisten terutama dalam pemenuhan anggaran pada proses penganggaran di APBD Tahun Anggaran berkenaan.

Semoga dengan telah selesainya penyusunan Renja Kecamatan Kragan Tahun 2026 ini, maka cita-cita dan harapan yang telah dicanangkan pada saat penyusunan Visi dan Misi Pemerintah Kabupaten Rembang dapat tercapai sesuai dengan pentahapan yang telah direncanakan, atau jika memungkinkan dapat dicapai lebih cepat dari waktu yang telah direncanakan.

Rembang, 30 Oktober 2025

CAMAT KRAGAN

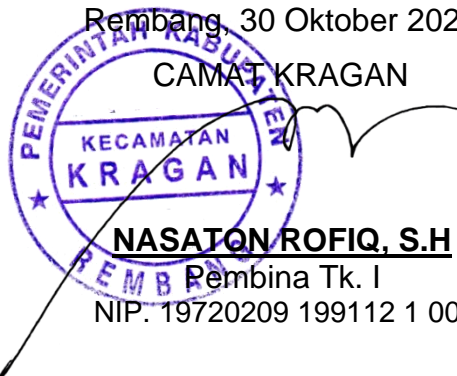

**NASATQN ROFIQ, S.H**

Pembina Tk. I

NIP. 19720209 199112 1 001